

Jungpferde Basis 4 + 5 jährig

Pattern 2

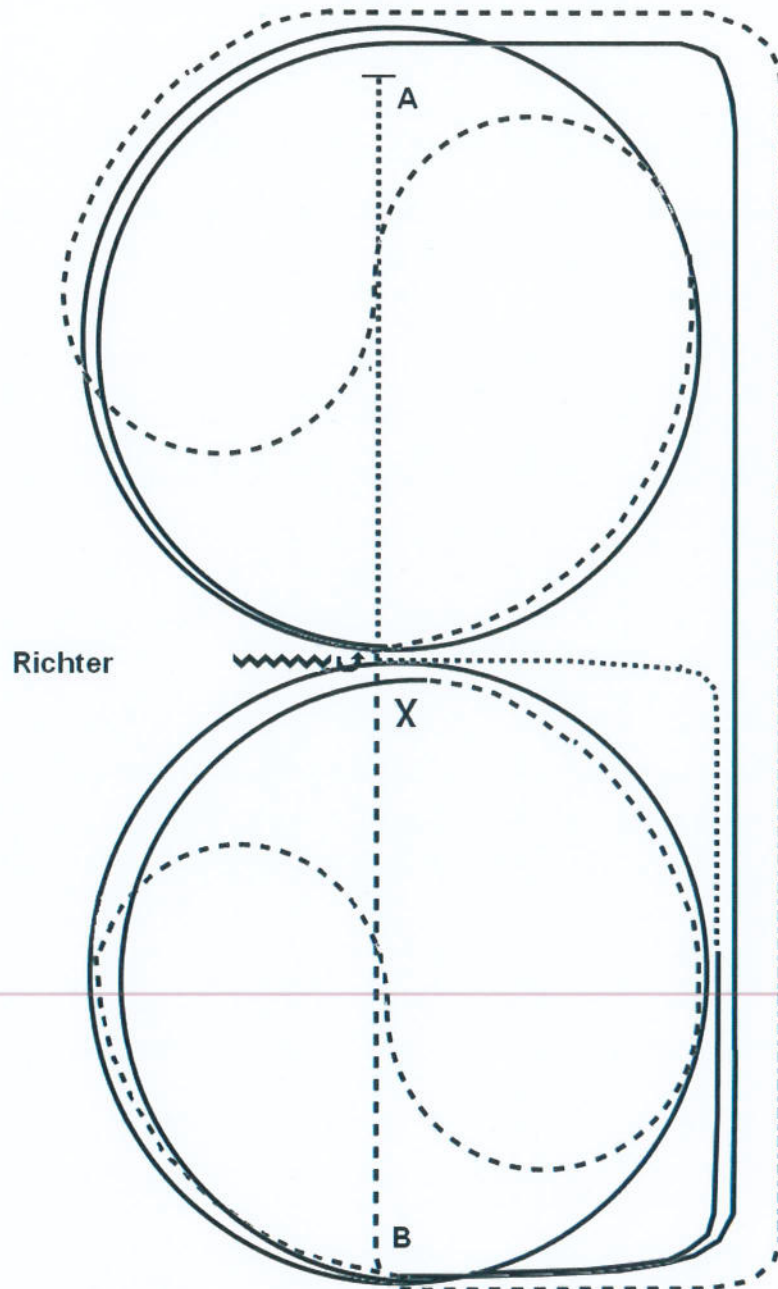

- 1) Bei A im Walk anreiten, bei X Jog/Trot, linke Hand, an der langen Seite Tritte verlängern (Extended Trot, leichttraben erlaubt). Bei A auf den Zirkel geritten, durch den Zirkel wechseln
- 2) Bei X im Rechtsgalopp 1 1/2 Zirkel, bei A ganze Bahn
- 3) Mitte der kurzen Seite Jog/Trot, auf den Zirkel geritten, durch den Zirkel wechseln
- 4) Bei X im Linksgalopp 1 1/2 Zirkel, bei B ganze Bahn
- 5) Nach der Ecke Walk, Mitte der langen Seite abwenden, hinter X anhalten, Back Up bis X., ein Spin/HHW nach links

Verharren, um das Ende der Prüfung anzuzeigen.

Jungpferde Reining 4 + 5 jährig

Pattern 1

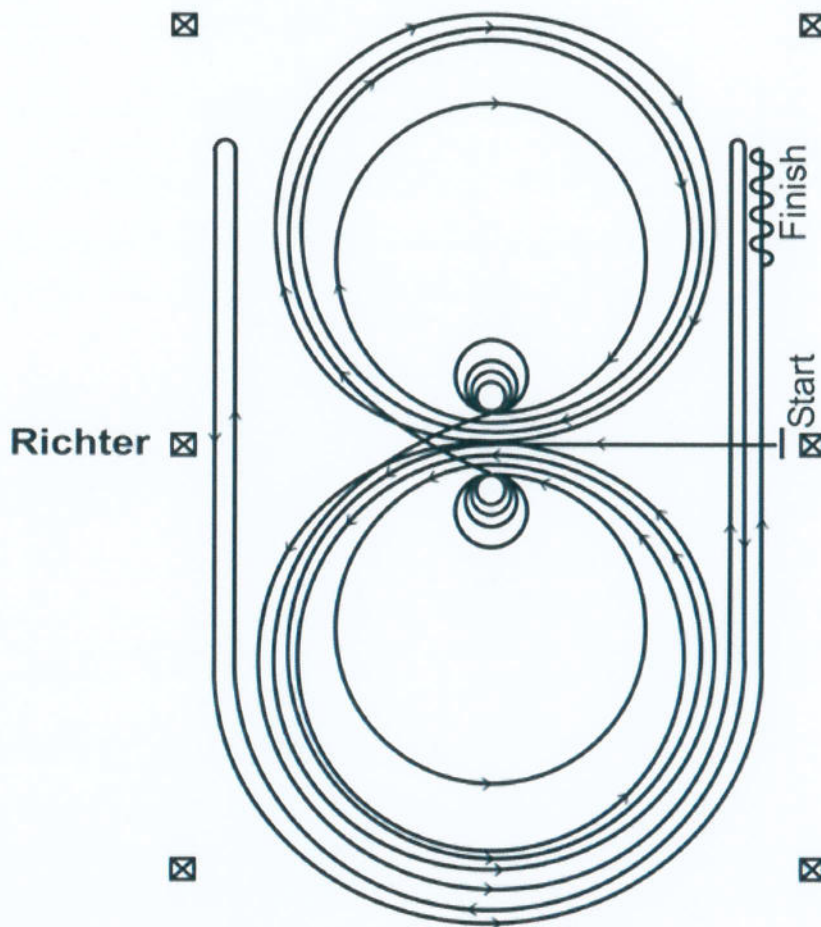

Im Trab (ca. 20 m) zur Mitte der Bahn. Beginn der Aufgabe aus dem Walk oder aus dem Halten. Beginnend in der Mitte der Bahn mit Blickrichtung auf die linke Bande.

1. Beginnend im Linksgalopp, 3 vollständige Zirkel nach links, die beiden ersten Zirkel groß und angemessen schnell, der 3. Zirkel klein und angemessen langsam. Stop im Mittelpunkt der Bahn
2. Volle 4 Spins nach links – verharren
3. Beginnend im Rechtsgalopp, 3 vollständige Zirkel nach rechts, die beiden ersten Zirkel groß und angemessen schnell, der 3. Zirkel klein und angemessen langsam. Stop im Mittelpunkt der Bahn
4. Volle 4 Spins nach rechts – verharren
5. Beginnend im Linksgalopp mit einem großen, angemessen schnellen Zirkel nach links, einfacher oder fliegender Lopewechsel im Mittelpunkt der Bahn – weiter mit einem großen, angemessen schnellen Zirkel nach rechts, einfacher oder fliegender Galoppwechsel im Mittelpunkt der Bahn
6. Weiter mit einem großen, angemessen schnellen Zirkel auf der linken Hand, der nicht geschlossen wird – Lope entlang der rechten Seite bis hinter den Mittelmarker – Rollback nach rechts – mind. 6 m von der Bande entfernt – kein Verharren
7. Weiter auf dem vorherigen Zirkel – nun auf der rechten Hand, der Zirkel wird nicht geschlossen. Lope entlang der linken Seite bis hinter den Mittelmarker – Rollback nach links – mind. 6 m von der Bande entfernt – kein Verharren
8. Zurück auf dem vorherigen Zirkel – nun wieder auf der linken Hand, der Zirkel wird nicht geschlossen. Lope entlang der rechten Seite bis hinter den Mittelmarker – Sliding Stop – mind. 6 m von der Bande entfernt – Rückwärts richten von mind. 3 m. Verharren, um das Ende der Prüfung anzuzeigen.

Jungpferde Trail 4 jährig Pattern 2

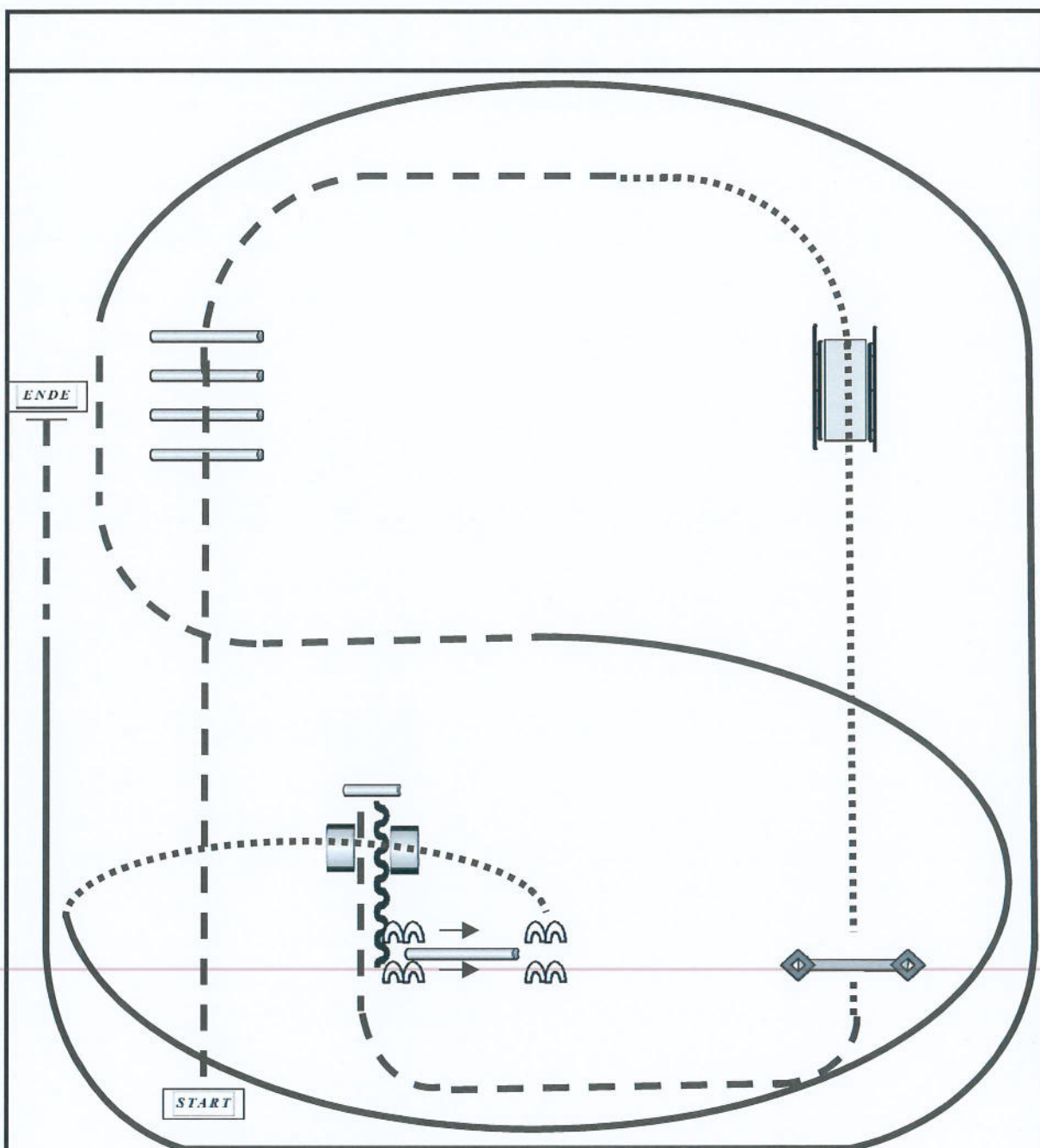

1. Trab über die Stangen
2. bei A Übergang zum Schritt und über die Brücke
3. weiter im Schritt zum Tor
4. Antraben, Trab in die Sackgasse, rückwärts raus
5. Seitwärts rechts über die Stange, im Schritt über die Sackgasse
6. auf dem Hufschlag zum Zirkelpunkt, dann Linksgalopp und bei C auf den Zirkel geritten bei X Übergang in den Trab und aus dem Zirkel wechseln, beim Zirkelpunkt Rechtsgalopp und ganze Bahn, auf Höhe des Richters in den Trab, am Zirkelpunkt anhalten und abnicken.

Jungpferde – Trail 5 jährig Pattern 3

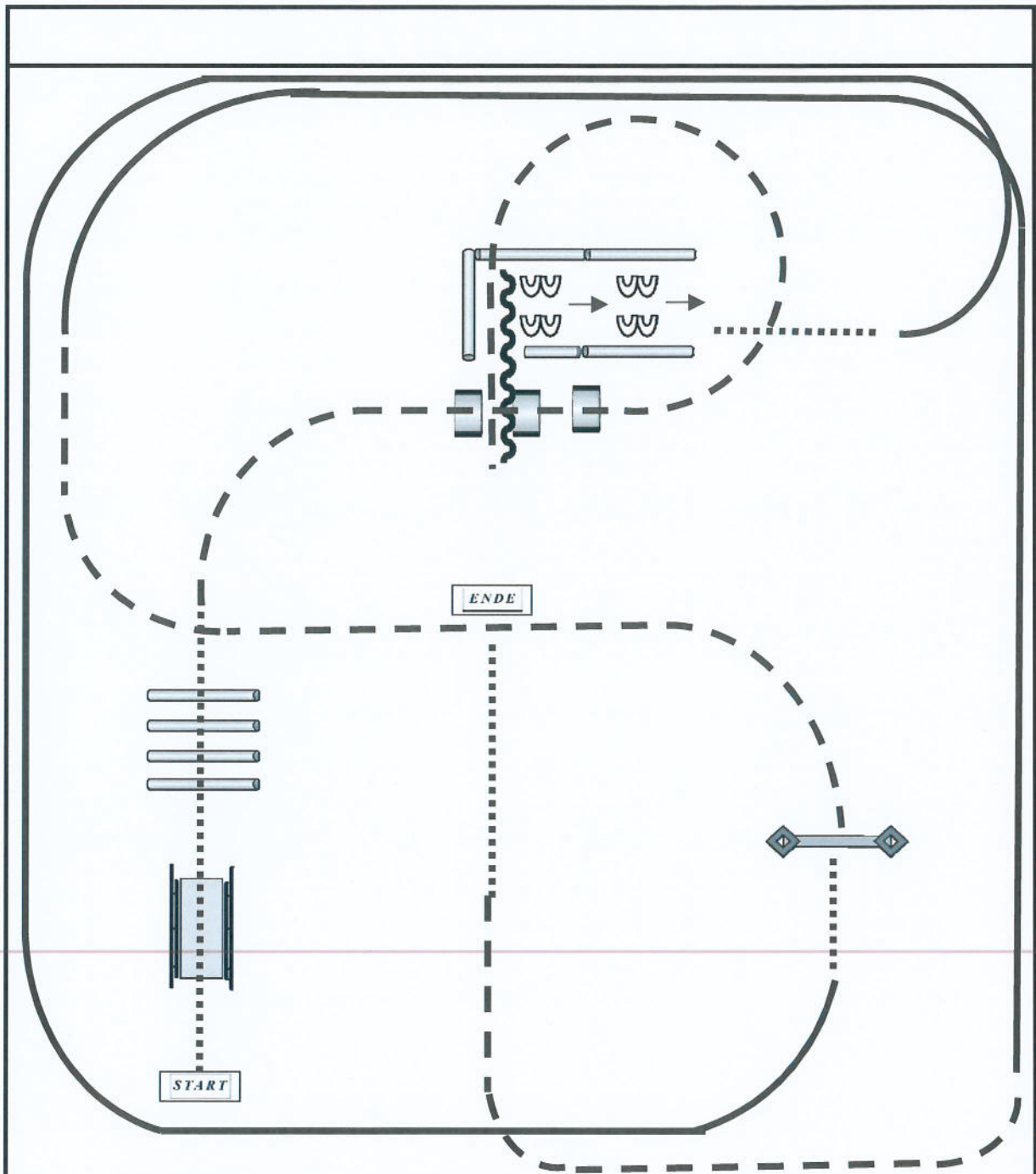

1. Schritt über die Brücke und über die 4 Stangen
2. Antraben und über die 3 Stangen, Volte links und ins Stangen L traben, Anhalten
3. Rückwärts dann Sidepass links
4. Schritt zum Hufschlag und dann links angaloppieren, ganze Bahn bis vor das Tor Schritt zum Tor
5. Tor (Seiltor mit Stange auf dem Boden)
6. Trab über X nach rechts zum Zirkelpunkt, dann rechts angaloppieren, ganze Bahn, vor der Ecke Übergang Trab, auf die Mittellinie abwenden, auf Höhe der Brücke Übergang Schritt, Schritt bis X, anhalten und abnicken.

Ranch Riding Pattern 9 (Arenagröße mind. 20x40):

M 1/2 B, M 1/2 jun, M 1/2 A sen.

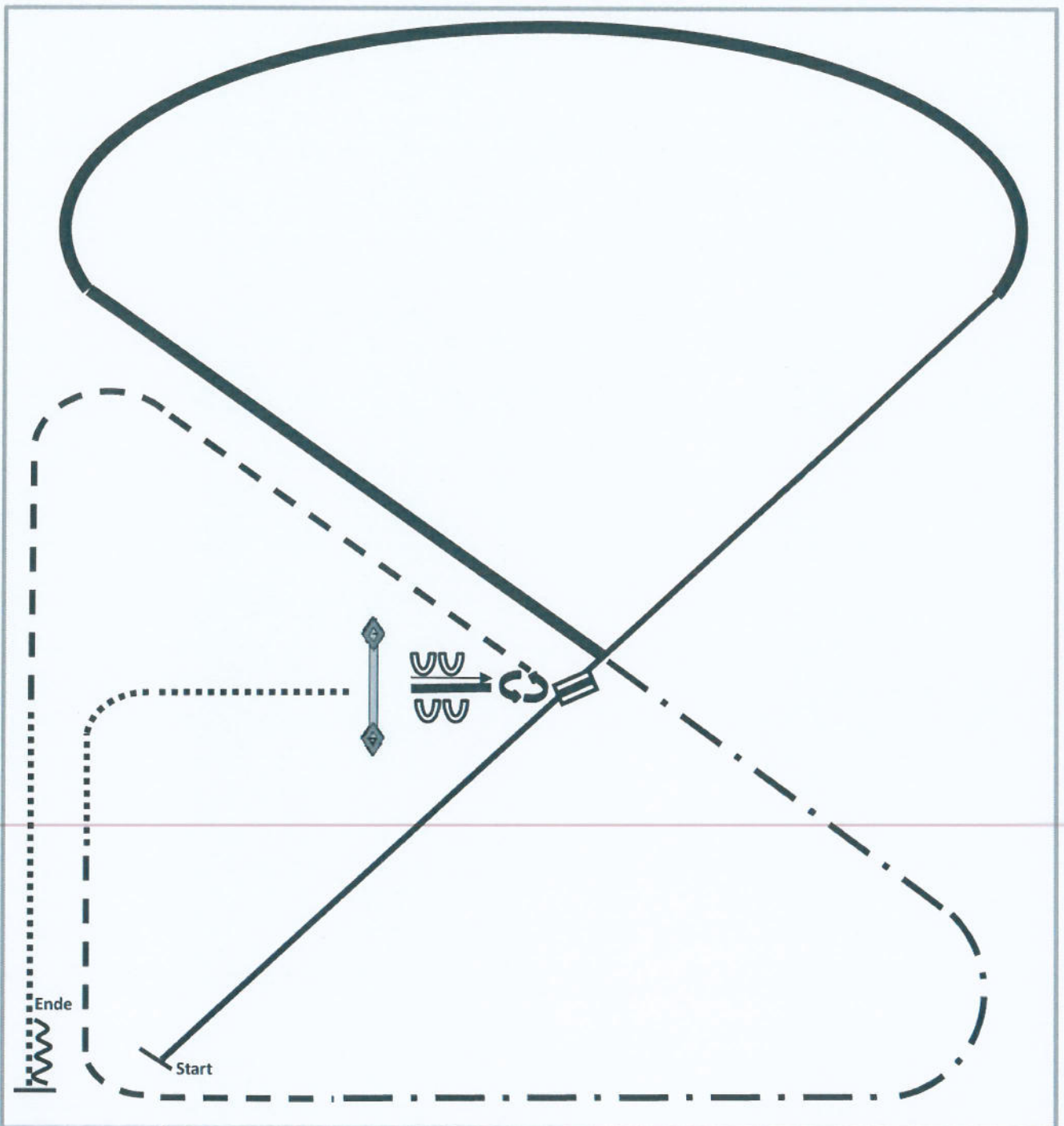

1. Lope right lead
2. Change leads
3. Lope left lead
4. Ext. Lope left lead
5. Ext. Trot
6. Trot
7. Walk

8. Gate right hand push
9. Sidepass left
10. Turn left 270°
11. Trot
12. Walk
13. Stop, Back

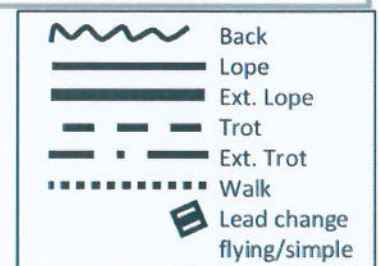

Ranch Riding Pattern 12 (Arenagröße mind. 20x40):

1/2 B, 1/2 jun, 3 A+B

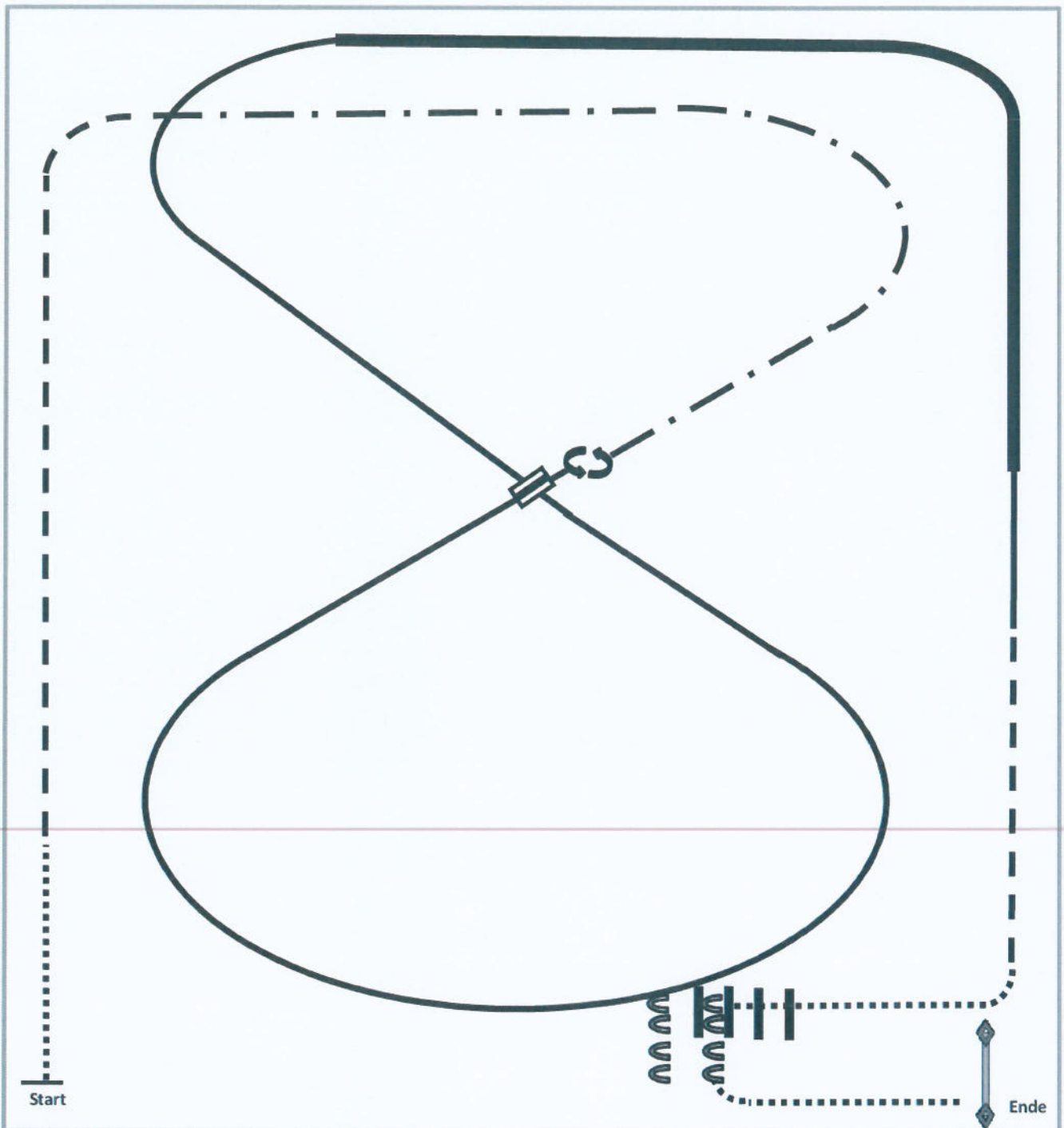

- 1.Walk
- 2.Trot
- 3.Ext. Trot
- 4.Stop, Turn left 360°
- 5.Lope left lead
- 6.Change leads
- 7.Lope right lead

- 8.Ext. Lope right lead, Lope right lead
- 9.Trot
- 10.Walk
- 11.Walk over
- 12.Sidepass left, Turn left 180°
- 13.Gate right hand push

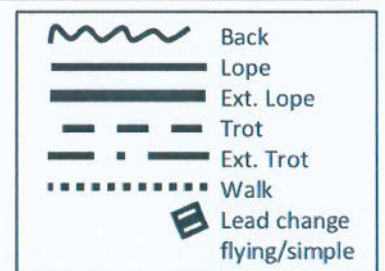



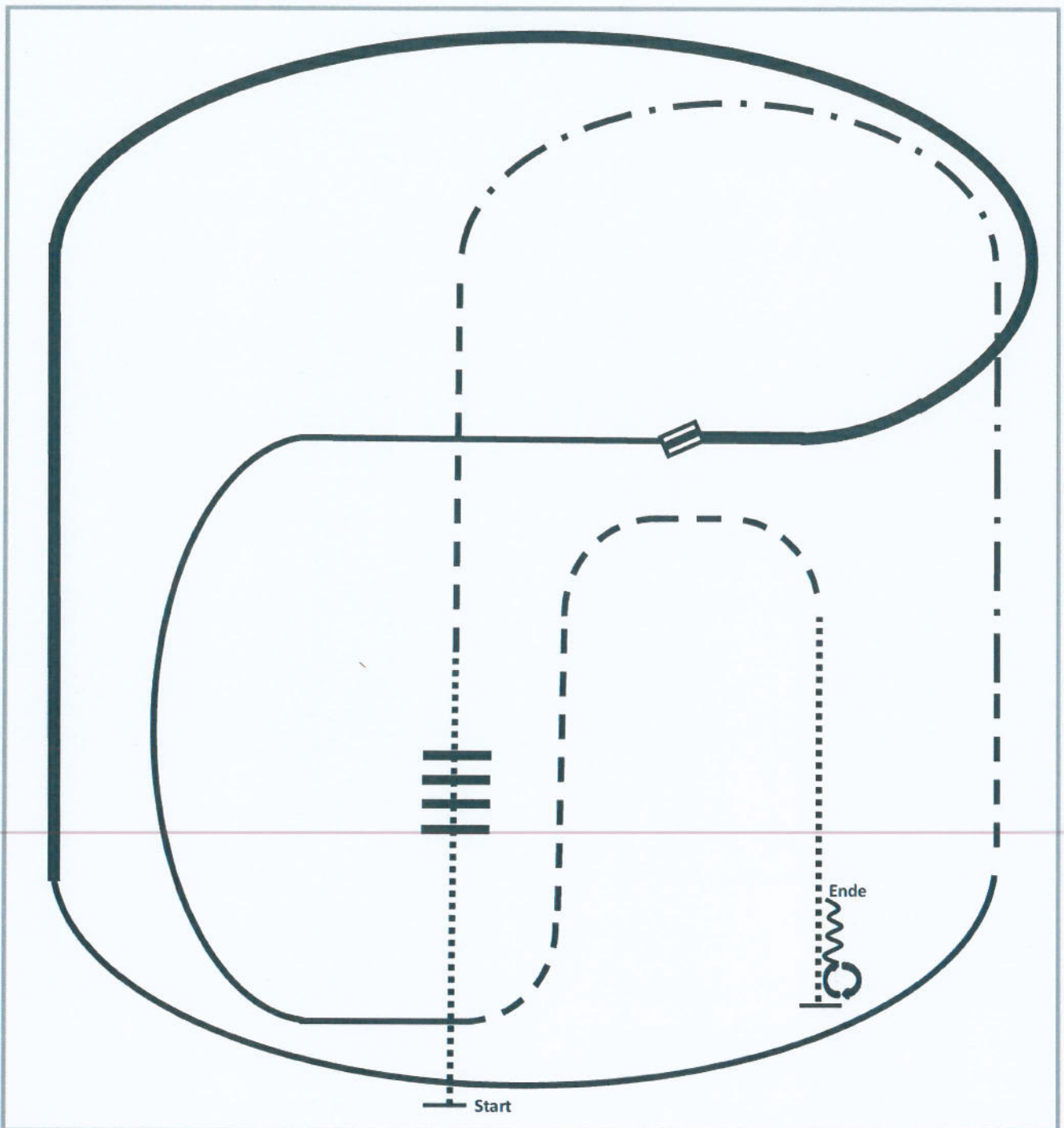

Ranch Riding Pattern 13 (Arenagröße mind. 20x40):

1 A sen, 2 A sen

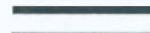
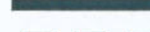

- 1.Walk over
- 2.Trot
- 3.Ext.Trot, Trot
- 4.Lope right lead
- 5.Ext. Lope right lead
- 6.Change leads
- 7.Lope left lead

- 8.Trot
- 9.Walk
- 10.Stop, Turn 360° each direction
(either way first)
- 11.Back

	Back
	Lope
	Ext. Lope
	Trot
	Ext. Trot
	Walk
	Lead change flying/simple

Ranch Riding Pattern 16 (Arenagröße mind. 20x40):

LK 4 A+B, 5 A+B

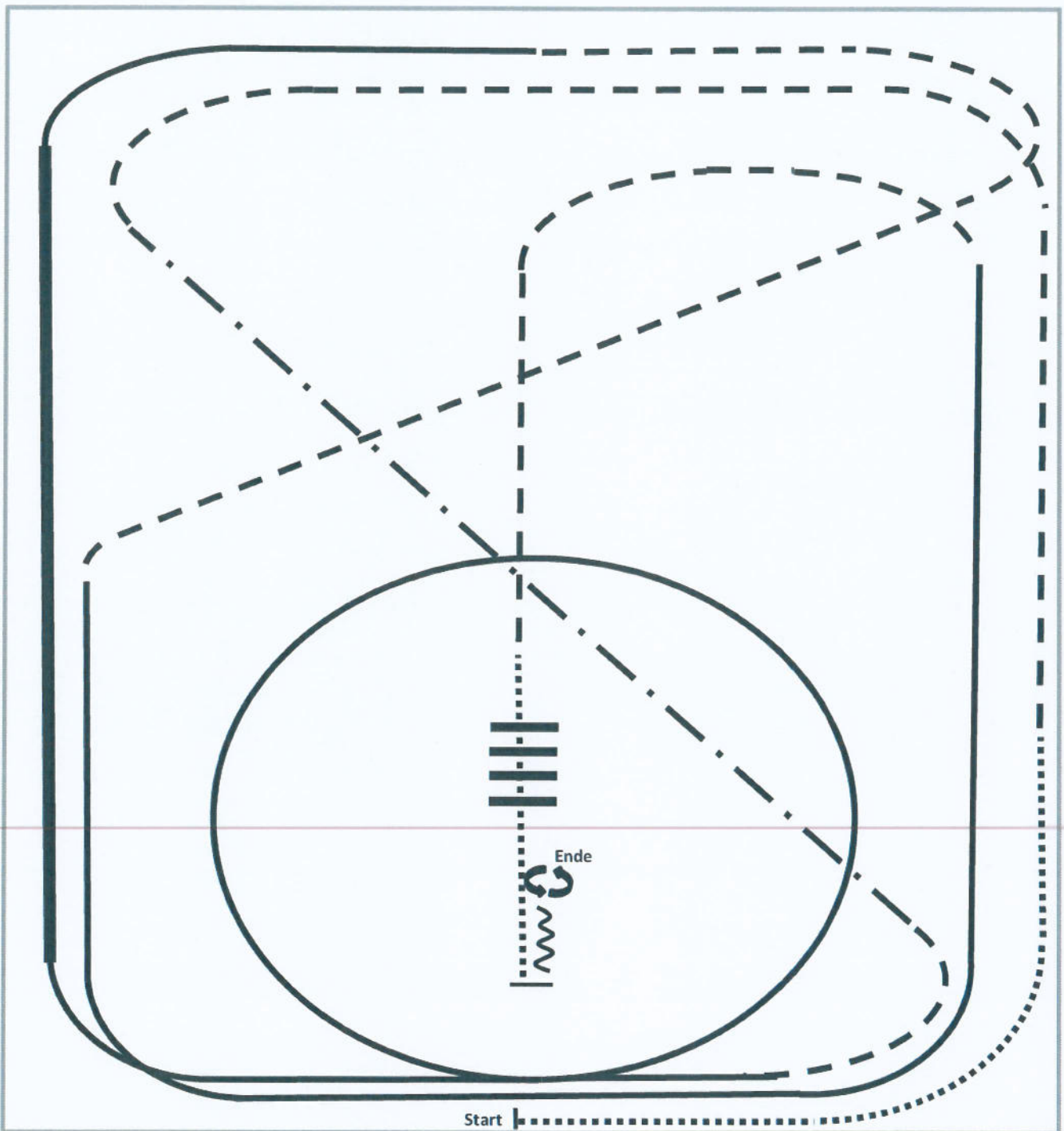

- 1.Walk
- 2.Trot
- 3.Ext.Trot, Trot
- 4.Lope right lead
- 5.Ext. Lope right lead,
Lope right lead
- 6.Trot

- 7.Lope left lead
- 8.Trot
- 9.Walk
- 10.Walk over
- 11.Stop, Back
- 12.Turn left 180°
- 13.Turn right 180°

	Back
	Lope
	Ext. Lope
	Trot
	Ext. Trot
	Walk
	Lead change flying/simple

Reining

M 1/2 B, M 1/2 jun, 1/2 jun, Jackpot

Pattern 5

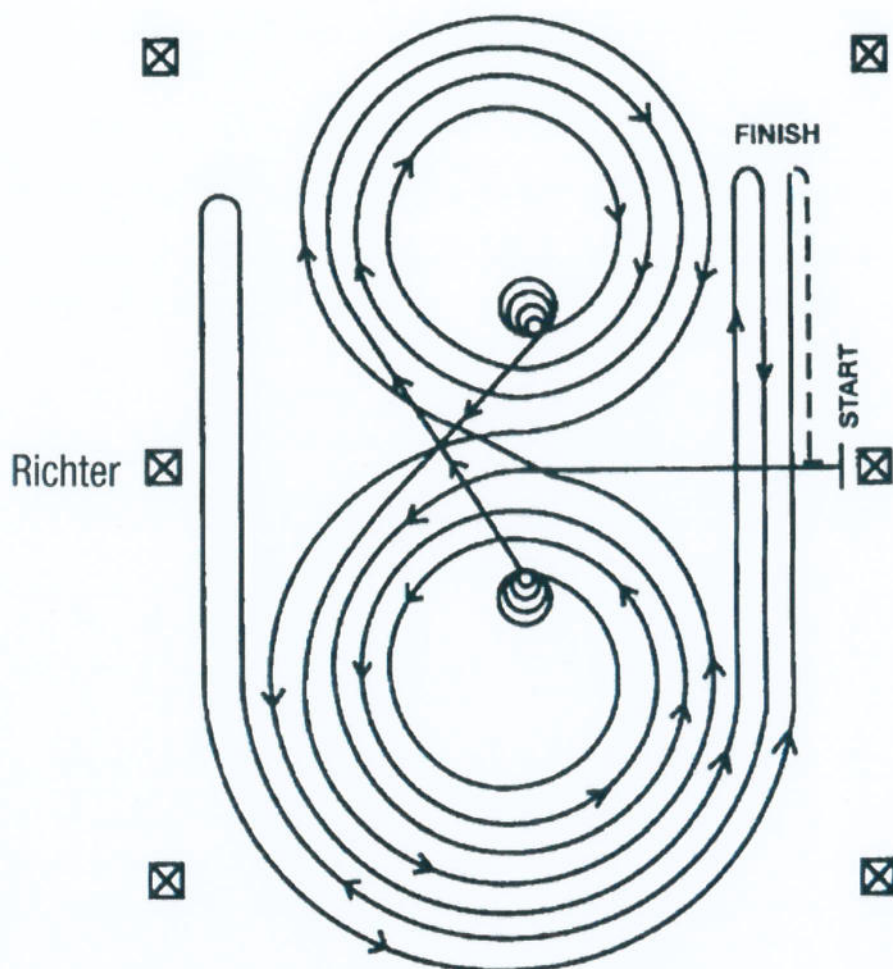

Im Walk oder Trab zur Mitte der Bahn. Beginn der Aufgabe aus dem Walk oder aus dem Halten.

Beginnend in der Mitte der Bahn mit Blickrichtung auf die linke Bande.

- 1) Beginnend im Linksgalopp, 3 vollständige Zirkel nach links, die beiden ersten Zirkel groß und schnell, der 3. Zirkel klein und langsam. Stop im Mittelpunkt der Bahn
- 2) Volle 4 Spins nach links – verharren
- 3) Beginnend im Rechtsgalopp, 3 vollständige Zirkel nach rechts, die beiden ersten Zirkel groß und schnell, der 3. Zirkel klein und langsam. Stop im Mittelpunkt der Bahn
- 4) Volle 4 Spins nach rechts – verharren
- 5) Beginnend im Linksgalopp mit einem großen, schnellen Zirkel nach links, Galoppwechsel im Mittelpunkt der Bahn – weiter mit einem großen, schnellen Zirkel nach rechts, Galoppwechsel im Mittelpunkt der Bahn
- 6) Weiter mit einem großen, schnellen Zirkel auf der linken Hand, der nicht geschlossen wird – Lope entlang der rechten Seite bis hinter den Mittelmarker – Rollback nach rechts – mind. 6 m von der Bande entfernt – kein Verharren
- 7) Weiter auf dem vorherigen Zirkel – nun auf der rechten Hand, der Zirkel wird nicht geschlossen. Lope entlang der linken Seite bis hinter den Mittelmarker – Rollback nach links – mind. 6 m von der Bande entfernt – kein Verharren
- 8) Zurück auf dem vorherigen Zirkel – nun wieder auf der linken Hand, der Zirkel wird nicht geschlossen. Lope entlang der rechten Seite bis hinter den Mittelmarker – Sliding Stop – mind. 6 m von der Bande entfernt. Rückwärts- richten von mind. 3 m. Verharren, um das Ende der Prüfung anzuzeigen.

Der Reiter muss das Kopfstück (Bridle) zur Kontrolle des Bits vor dem Richter abnehmen.

Reining 1/2 A sen, 1/2 B, 3

Pattern 6

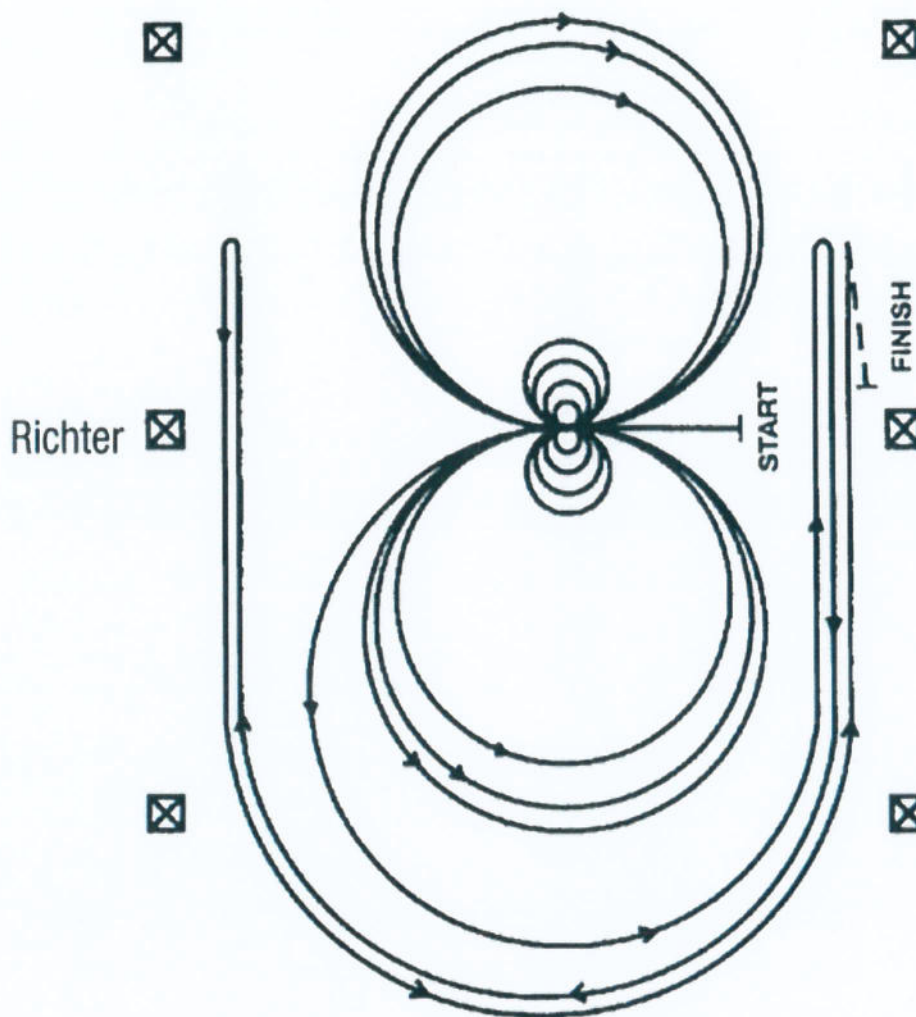

Im Walk oder Trab zur Mitte der Bahn. Beginn der Aufgabe aus dem Walk oder aus dem Halten.

Beginnend in der Mitte der Bahn mit Blickrichtung auf die linke Bande.

- 1) Volle 4 Spins nach rechts
- 2) Volle 4 Spins nach links – verharren
- 3) Beginnend im Linksgalopp, 3 vollständige Zirkel nach links, die ersten beiden Zirkel groß und schnell, der 3. Zirkel klein und langsam. Galoppwechsel im Mittelpunkt der Bahn
- 4) 3 vollständige Zirkel nach rechts (im Rechtsgalopp), die ersten beiden Zirkel groß und schnell, der 3. Zirkel klein und langsam. Galoppwechsel im Mittelpunkt der Bahn
- 5) Weiter mit einem großen, schnellen Zirkel nach links, der nicht geschlossen wird. Lope entlang der rechten Seite der Bahn bis hinter den Mittelmarker – Rollback nach rechts – mind. 6 m von der Bande entfernt – kein Verharren
- 6) Zurück auf dem vorherigen Zirkel – nun auf der rechten Hand, der Zirkel wird nicht geschlossen. Lope entlang der linken Seite der Bahn bis hinter den Mittelmarker – Rollback nach links – mind. 6 m von der Bande entfernt – kein Verharren
- 7) Zurück auf dem vorherigen Zirkel – nun wieder auf der linken Hand, der Zirkel wird nicht geschlossen. Lope entlang der rechten Seite der Bahn bis hinter den Mittelmarker – Sliding Stop – mind. 6 m von der Bande entfernt. Rückwärtsrichten von mind. 3 m. Verharren, um das Ende der Prüfung anzuzeigen.

Der Reiter muss das Kopfstück (Bridle) zur Kontrolle des Bits vor dem Richter abnehmen.

Reining M 1/2 A sen

Pattern 8

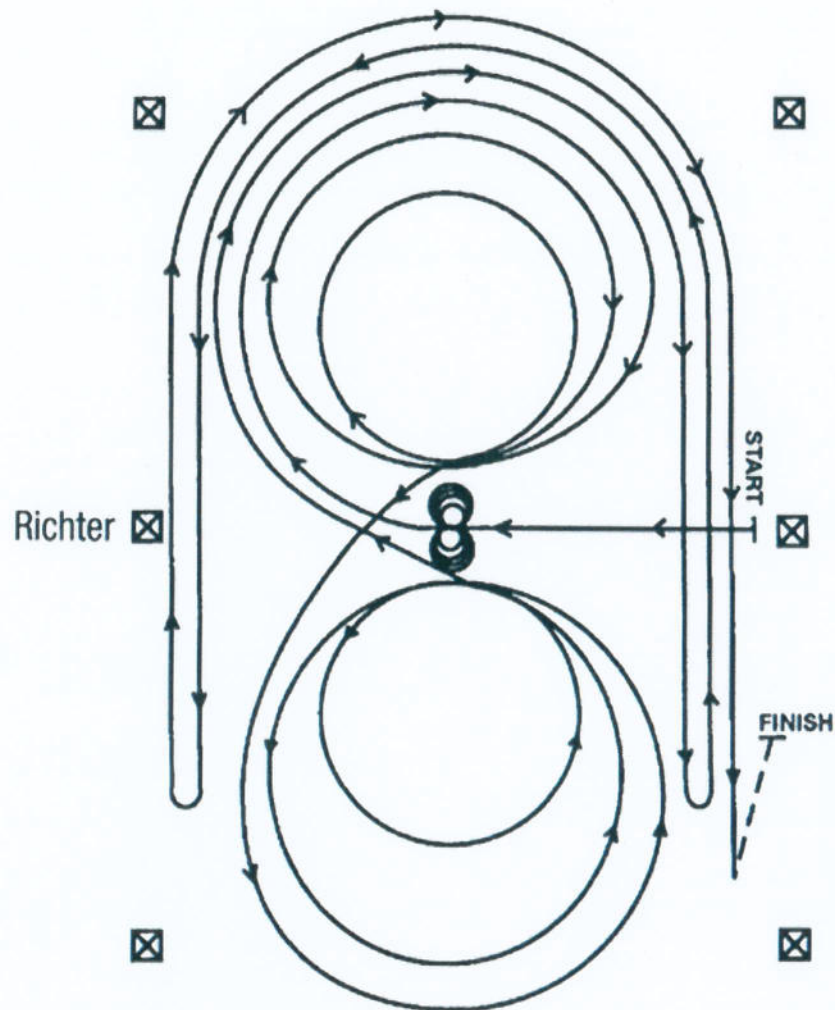

Im Walk oder Trab zur Mitte der Bahn. Beginn der Aufgabe aus dem Walk oder aus dem Halten.

Beginnend in der Mitte der Bahn mit Blickrichtung auf die linke Bande.

- 1) Volle 4 Spins nach links – verharren
- 2) Volle 4 Spins nach rechts – verharren
- 3) Beginnend im Rechtsgalopp, 3 vollständige Zirkel nach rechts, der 1. Zirkel groß und schnell, der 2. Zirkel klein und langsam, der 3. Zirkel groß und schnell. Galoppwechsel im Mittelpunkt der Bahn
- 4) 3 vollständige Zirkel nach links (im Linksgalopp), der 1. Zirkel groß und schnell, der 2. Zirkel klein und langsam, der 3. Zirkel groß und schnell. Galoppwechsel im Mittelpunkt der Bahn
- 5) Weiter mit einem großen, schnellen Zirkel auf der rechten Hand, der nicht geschlossen wird. Lope entlang der rechten Seite der Bahn bis hinter den Mittelmarker – Rollback nach links – mind. 6 m von der Bande entfernt – kein Verharren
- 6) Zurück auf dem vorherigen Zirkel – nun auf der linken Hand, der Zirkel wird nicht geschlossen. Lope entlang der linken Seite der Bahn bis hinter den Mittelmarker – Rollback nach rechts – mind. 6 m von der Bande entfernt – kein Verharren
- 7) Zurück auf dem vorherigen Zirkel – nun wieder auf der rechten Hand, der Zirkel wird nicht geschlossen. Lope entlang der rechten Seite der Bahn bis hinter den Mittelmarker – Sliding Stop – mind. 6 m von der Bande entfernt. Rückwärtsrichten von mind. 3 m. Verharren, um das Ende der Prüfung anzuzeigen.

Der Reiter muss das Kopfstück (Bridle) zur Kontrolle des Bits vor dem Richter abnehmen.

Reining LK 4

Pattern 12

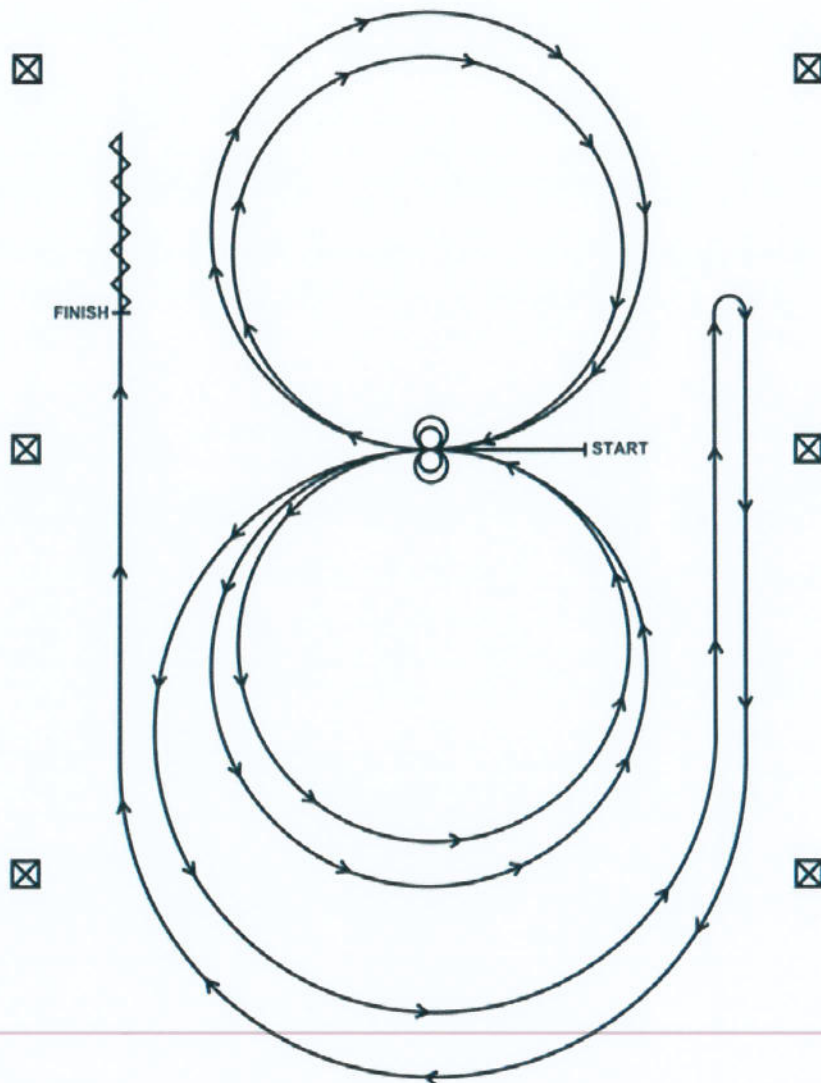

Einreiten im Schritt oder Trab zur Mitte der Bahn. Beginn der Aufgabe aus dem Schritt oder aus dem Halten. Beginnend in der Mitte der Bahn mit Blickrichtung auf die linke Bande.

- 1) Beginnend im Linksgalopp, 2 vollständige Zirkel nach links. Stop im Mittelpunkt der Bahn – verharren.
- 2) Volle 2 Spins nach links – verharren.
- 3) Beginnend im Rechtsgalopp, 2 vollständige Zirkel nach rechts. Stop im Mittelpunkt der Bahn – verharren.
- 4) Volle 2 Spins nach rechts – verharren.
- 5) Beginnend im Linksgalopp, einen großen, schnellen Zirkel auf der linken Hand, der nicht geschlossen ist. Run Down auf der rechten Seite der Arena mind. 6 m von der Bande entfernt, bis hinter den Mittelmarker – Stop – Rollback nach rechts.
- 6) Weiter im großen, schnellen Zirkel auf der rechten Hand, im Galopp entlang der linken Seite der Bahn, Run Down mind. 6 m von der Bande entfernt, bis hinter den Mittelmarker – Stop – Rückwärtsrichten von mind. 3 m – verharren, um das Ende der Prüfung anzuzeigen.

Der Reiter muss das Kopfstück (Bridle) zur Kontrolle des Bits vor dem Richter abnehmen.

Showmanship at Halter



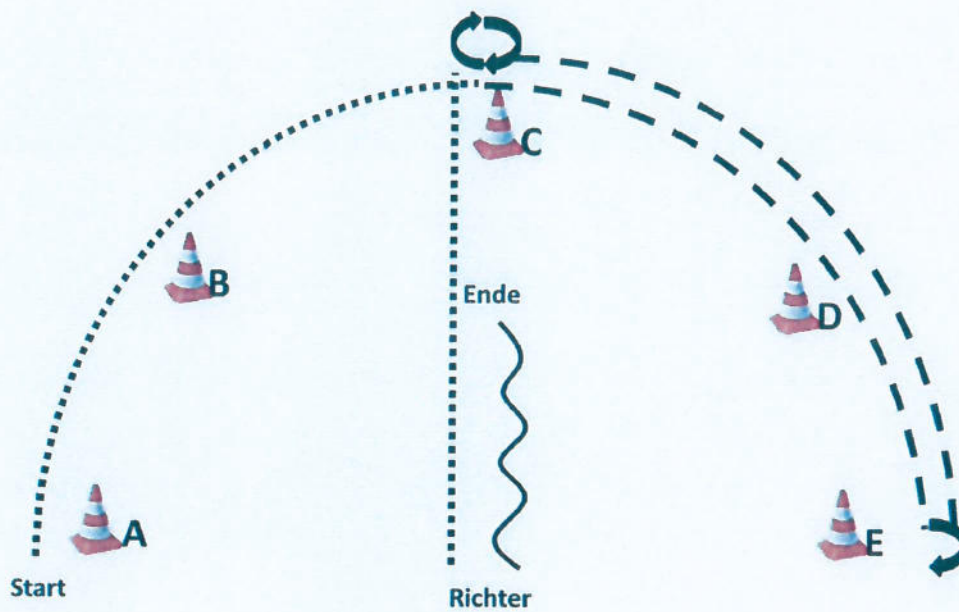

LK 1A, 2A, 1-3B

M 1/2 A, M 1/2 B

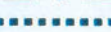

WARM UP AREA

1. Aus dem Stand bei A Walk bis C, Jog bis E
2. HHW 180 (re.), Jog bis C
3. HHW 270 (re.), walk zum Richter
4. Set up
5. Back bis zwischen B und D, anhalten
Im Walk zur warm up area

	Back
	Lope
	Jog
	Ext. Jog
	Walk



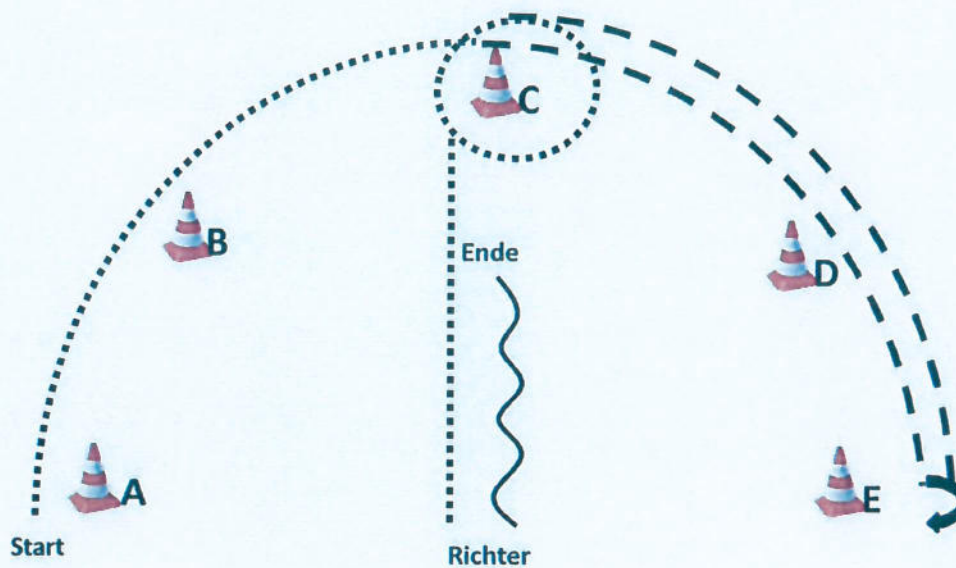

Showmanship at Halter

LK 3 A, 4 A, 4 B, 5



WARM UP AREA

1. Aus dem Stand bei A Walk bis C, Jog bis E
2. HHW 180 (re.), Jog bis C
3. Walk volte um C, walk zum Richter
4. Set up
5. Back bis zwischen B und D, anhalten
Im Walk zur warm up area

	Back
	Lope
	Jog
	Ext. Jog
	Walk

Superhorse

M 1/2 A sen, M1/2 B sen

Pattern 2

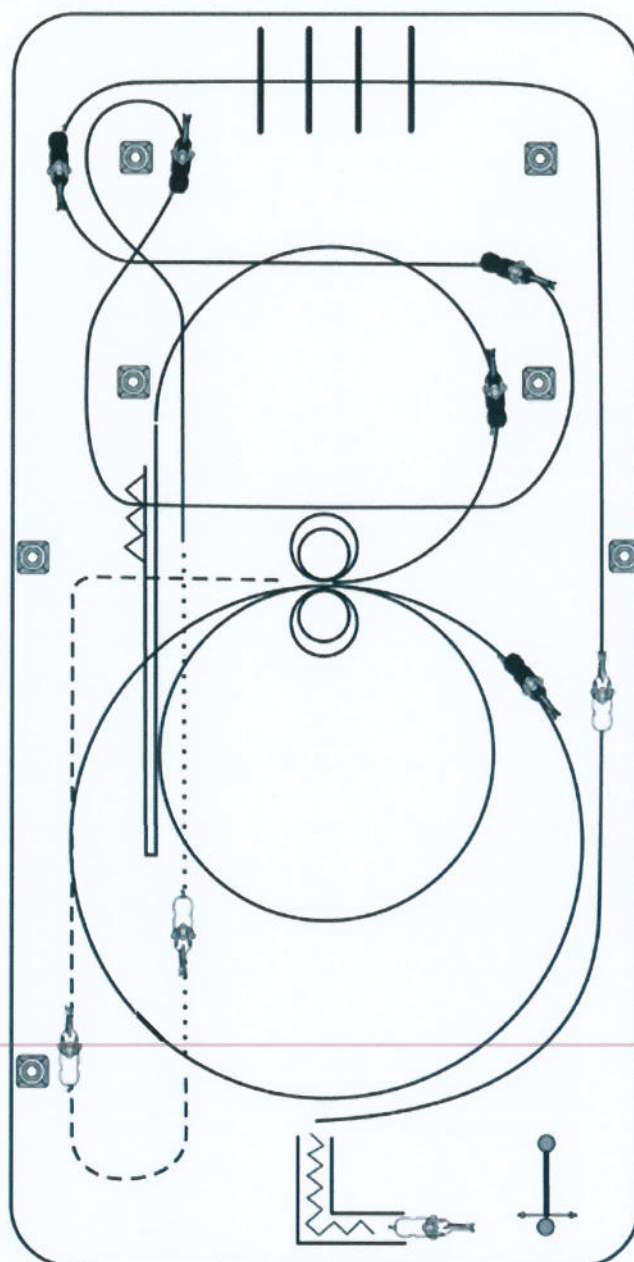

1. Öffnen, Durchreiten und Schließen des Tores
2. Rückwärtsrichten durch ein Stangen-L
3. Angaloppieren zum Linksgalopp, Lope die lange Seite entlang, Lope over an der kurzen Seite
4. Galoppwechsel auf der Mittellinie mit Seitenwechsel, ein Seitenwechsel ohne Galoppwechsel, zwei Galoppwechsel auf einer Schlangenlinie in einer Zirkelacht, die nicht geschlossen wird
5. Auf Höhe des Mittelmarkers Übergang zum Walk. Auf Höhe des Endmarkers Übergang zum Jog. Kehrtwendung im Jog, 1/2 lange Seite Jog, auf Höhe des Mittelmarkers im Jog zur Mitte der Arena abwenden
6. Hier angaloppieren; zwei Zirkel Rechtsgalopp: 1. groß und schnell, 2. klein und langsam, Stop
7. 2 Spins rechts, 2 Spins links
8. Ein kleiner Zirkel im Linksgalopp, der nicht geschlossen wird, Run Down bis hinter den Mittelmarker, Stop, Rollback rechts, Run Down bis hinter Mittelmarker, Stop,-mind. 3 m rückwärtsrichten

Superhorse

1+2 A sen, 1/2 B sen

Pattern 3

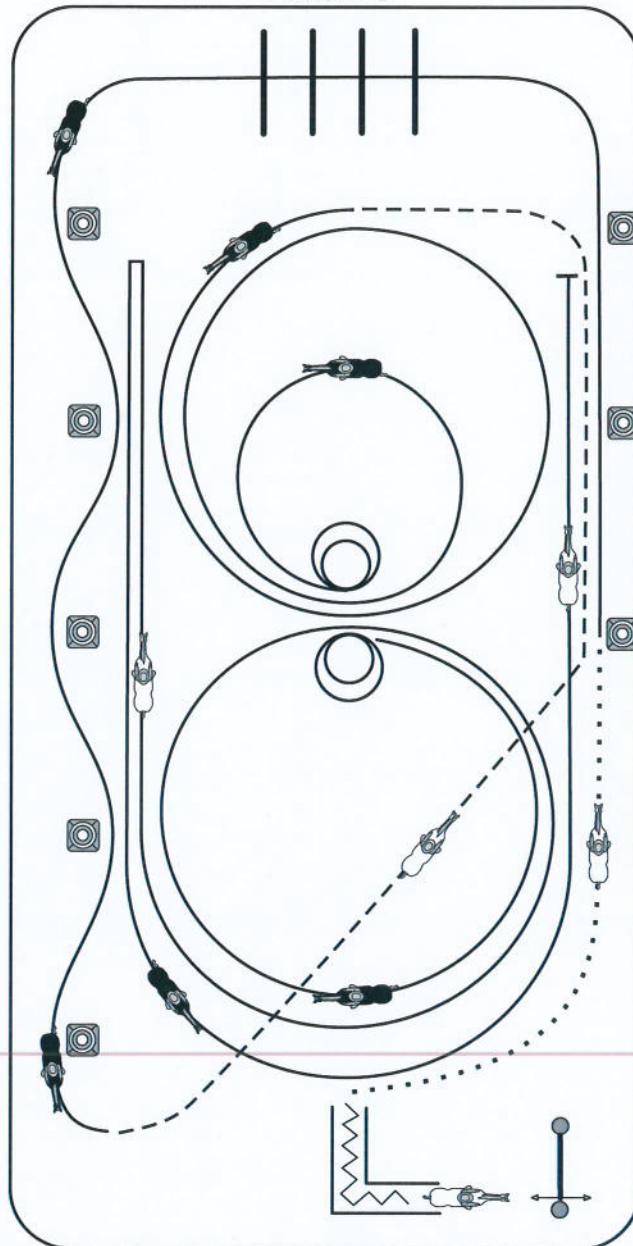

1. Öffnen, Durchreiten und Schließen des Tores
2. Rückwärtsrichten durch das Stangen-L
3. Im Schritt auf der linken Hand bis zum Mittelmarker, dort Angaloppieren zum Linksgalopp, Lope over an der kurzen Seite
4. Fliegender Galoppwechsel an der langen Seite zwischen den Pylonen
5. Extended Jog bis zum Mittelmarker, dann Jog bis zur Mitte der kurzen Seite, dort angaloppieren
6. 2 1/2 Zirkel nach links: 1 1/2 groß und schnell, 1 klein und langsam
7. Stop, 2 Spins links, 2 Spins rechts
8. 1 3/4 schnelle Zirkel nach rechts, Rund-down bis hinter den Mittelmarker, Stop, Rollback links, mind. 6 m von der Bande entfernt
9. Zurück auf den vorherigen Zirkel, gerader Run-down, Sliding Stop hinter dem Mittelmarker

Horse & Dog Trail LK 1-2 2016#1

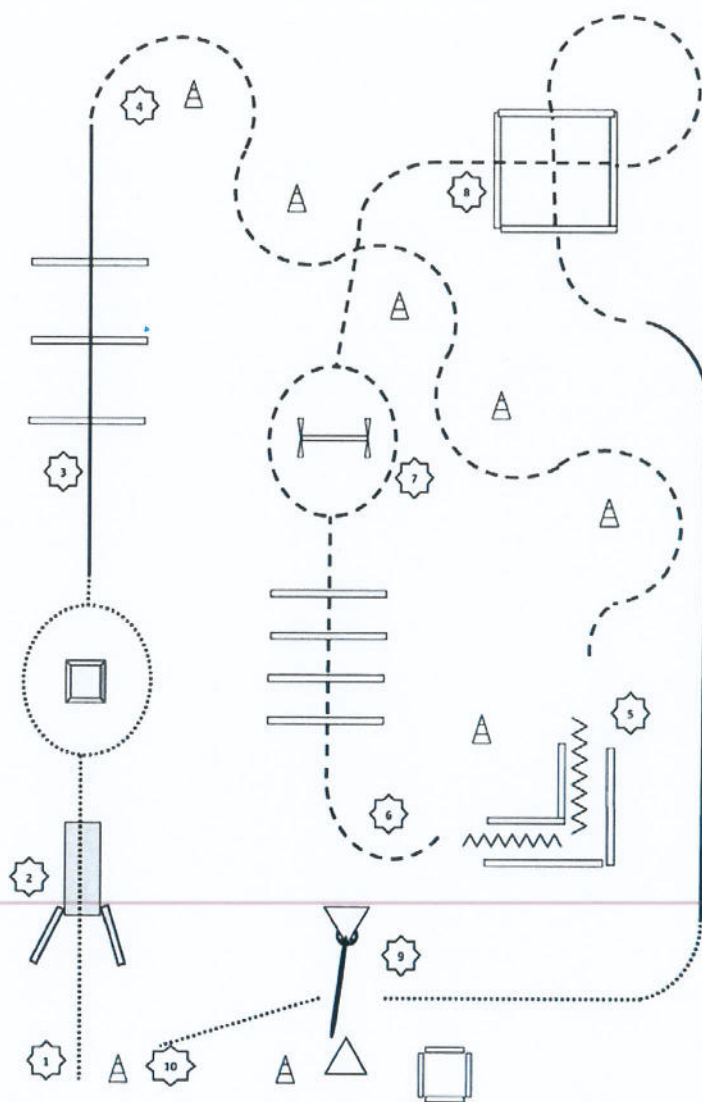

Horse & Dog Trail LK 1-2 2016#1

	Pferd & Reiter	Hund
1	An der Pylone anhalten. Walk zu 2.	Hund ableinen. Hund bei Fuß.
2	Walk über die Brücke, wenn Hund sein Ziel erreicht hat und dort im Platz liegt. Wahlweise am Podest li. oder re. im Walk vorbei reiten. Lope zu 3.	Hund voraus über die Brücke zum Podest schicken. Hund auf Podest ablegen. . . Hund bei Fuß aus der Bewegung. Hund bei Fuß.
3	Lope over. Jog zu 4.	Hund bei Fuß über die Stangen. Hund bei Fuß.
4	Jog Slalom. Jog zu 5.	Hund bei Fuß. Hund bei Fuß.
5	Anhalten. Turn, Back up " L", Turn. Jog zu 6.	Hund zur Pylone schicken. Hund Platz an der Pylone. Hund bei Fuß.
6	Jog over. Jog zu 7.	Hund bei Fuß über die Stangen. Hund bei Fuß.
7	Jog li. oder re. am Sprung vorbei. Jog zu 8.	Hund springt über den Sprung. Hund bei Fuß.
8	Jog over. Lope. Walk zu 9.	Hund bei Fuß mit durch das Quadrat. Hund bei Fuß. Hund bei Fuß.
9	Tor beliebig öffnen, durchreiten, weit öffnen. Tor schließen. Walk zu 10.	Hund in Box ablegen. . Hund durch das Tor rufen. Hund an Pylone ablegen. Hund bei Fuß.
10	Anhalten, absteigen.	Hund anleinen.

Erklärung:



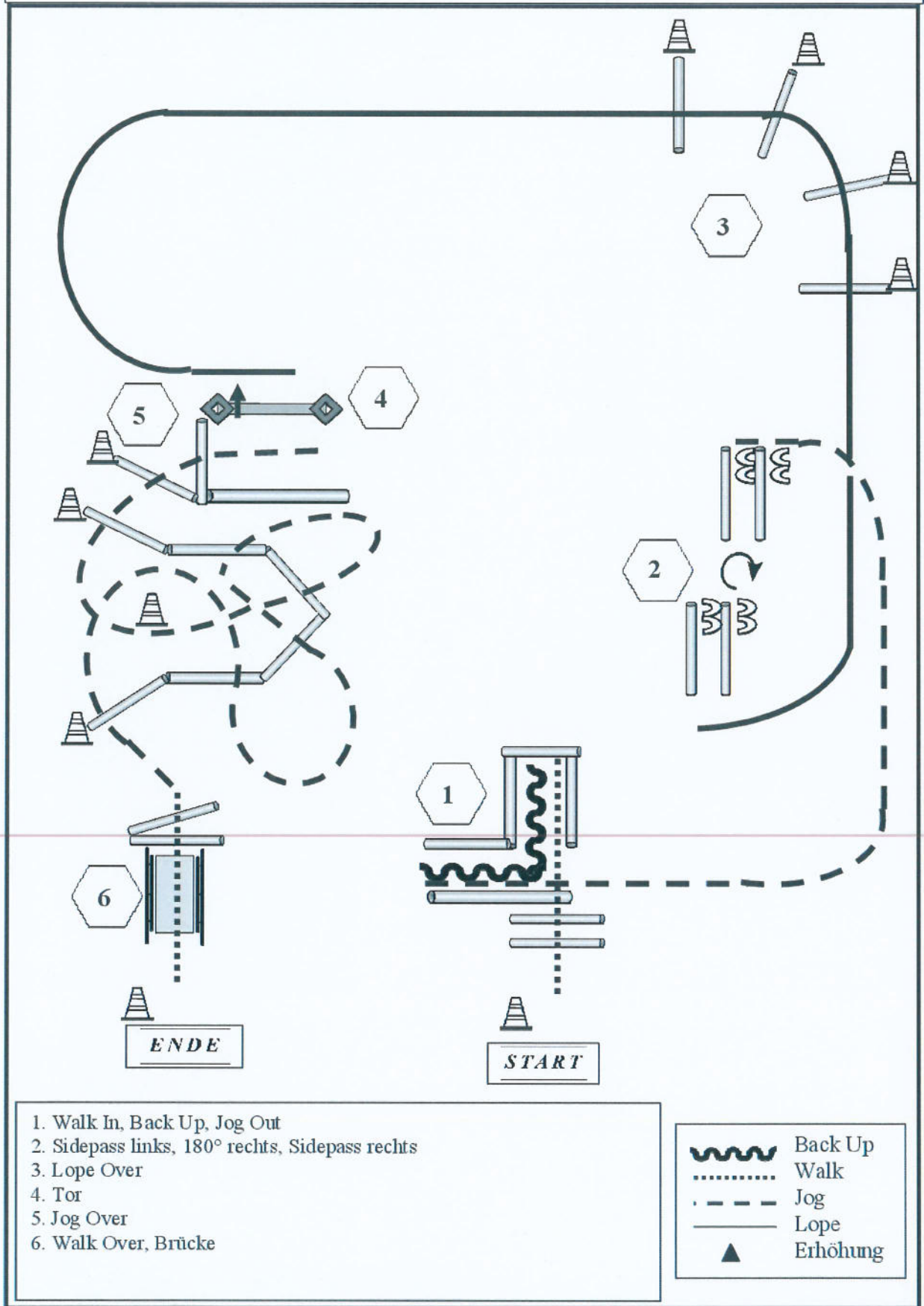

Podest sollte die Maße 80 cm x 120 cm nicht unterschreiten und ca. 10 cm bis 30 cm hoch sein (Europallette oben geschlossen o. ä.).
 Sprung sollte 20 cm bis 40 cm hoch sein (erhöhte Stange, Cavaletti, o.ä.).

Trail

M 1/2 B, 1/2 jun



1. Walk In, Back Up, Jog Out
2. Sidepass links, 180° rechts, Sidepass rechts
3. Lope Over
4. Tor
5. Jog Over
6. Walk Over, Brücke

- | | |
|---------------------------------------------------------------------------------------|----------|
|  | Back Up |
|  | Walk |
|  | Jog |
|  | Lope |
|  | Erhöhung |

Trail

M 1/2 A sen

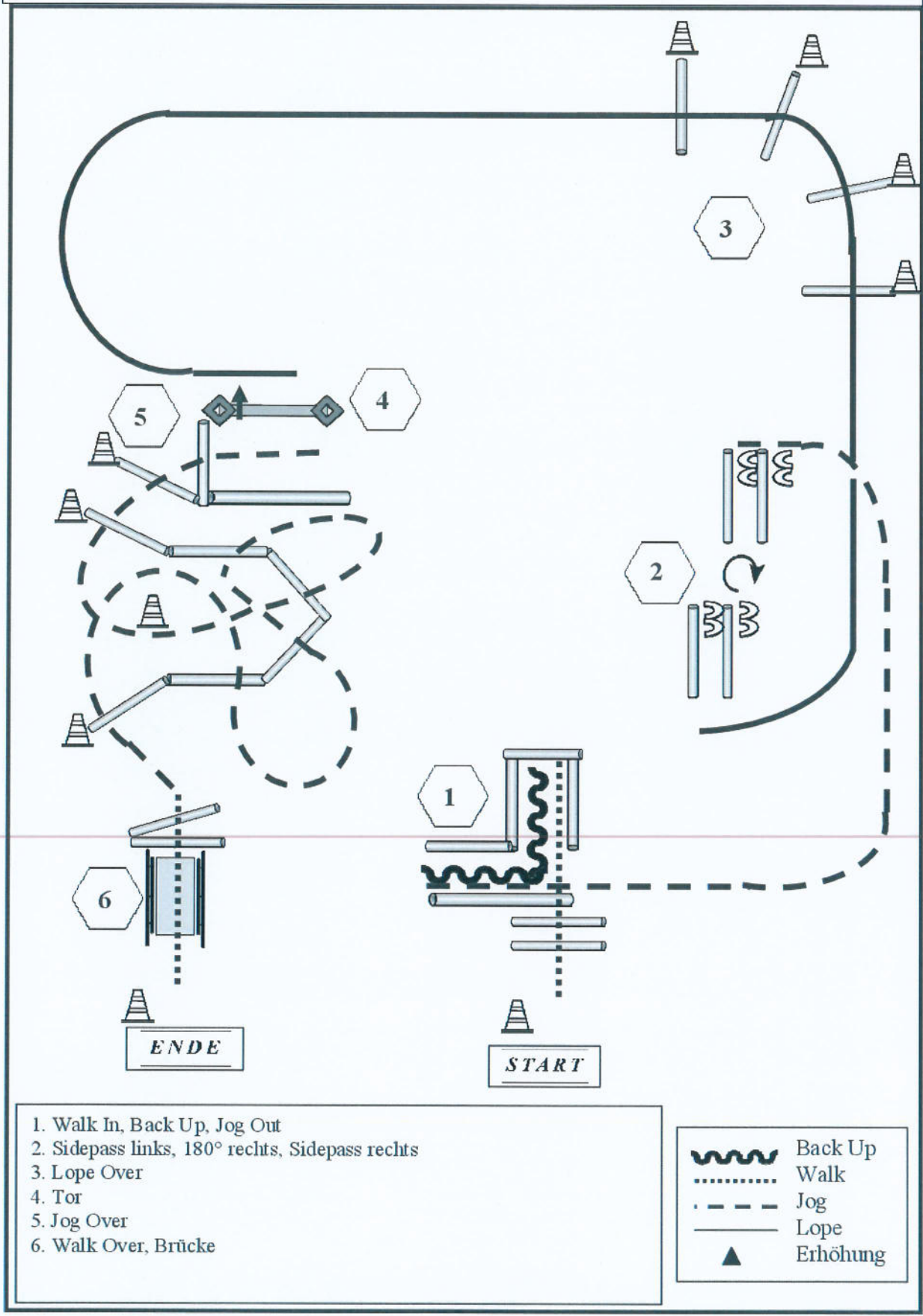

Trail

LK 1A sen, 1 B

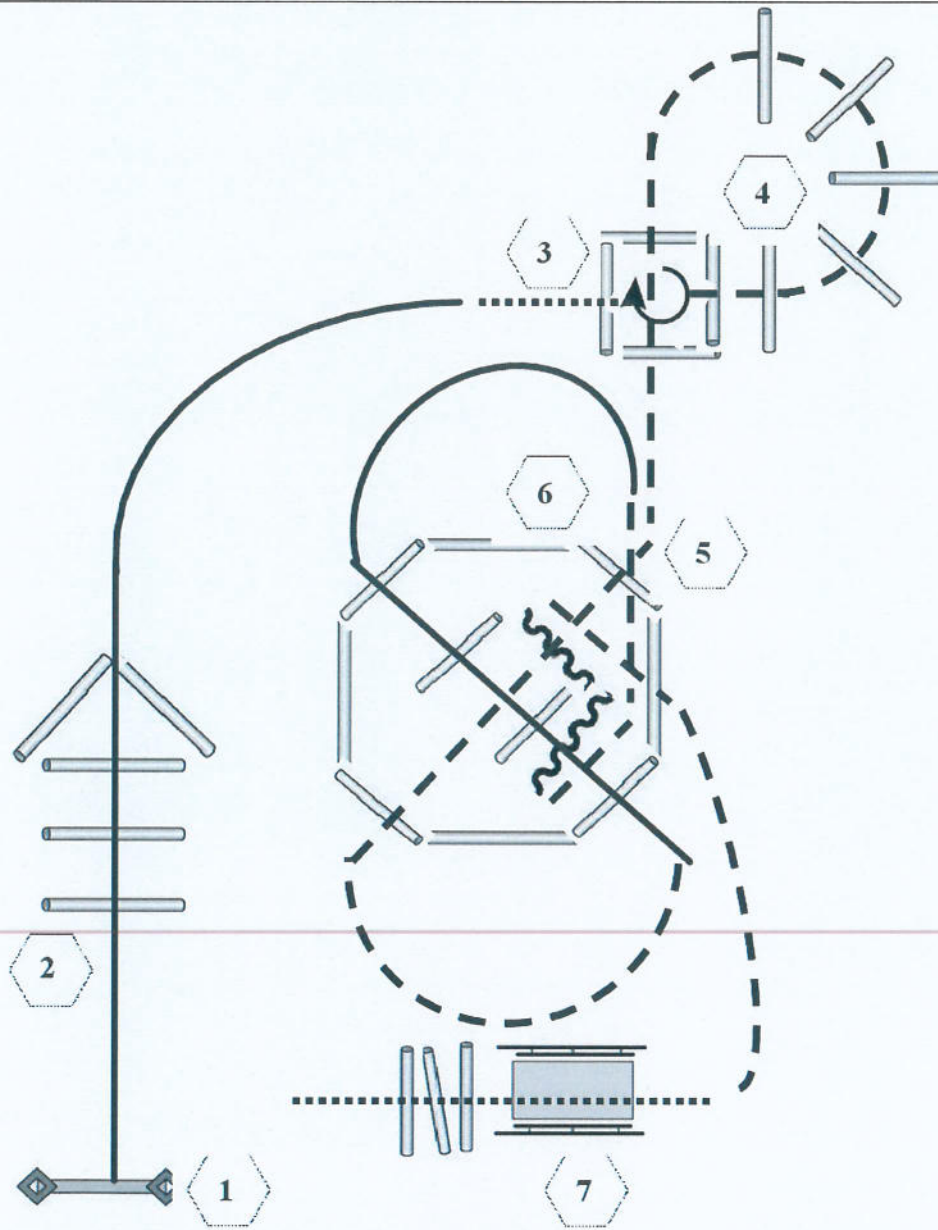

- 1. Tor
- 2. Lope Over
- 3. Walk In, 360° rechts, Jog Out
- 4. Jog Over
- 5. Jog Over / Lope Over
- 6. Jog In, Back Up, Jog Out
- 7. Brücke, Walk Over

	Back Up
	Walk
	Jog
	Lope
	Wechsel
	Erhöhung

Trail

LK 2A sen

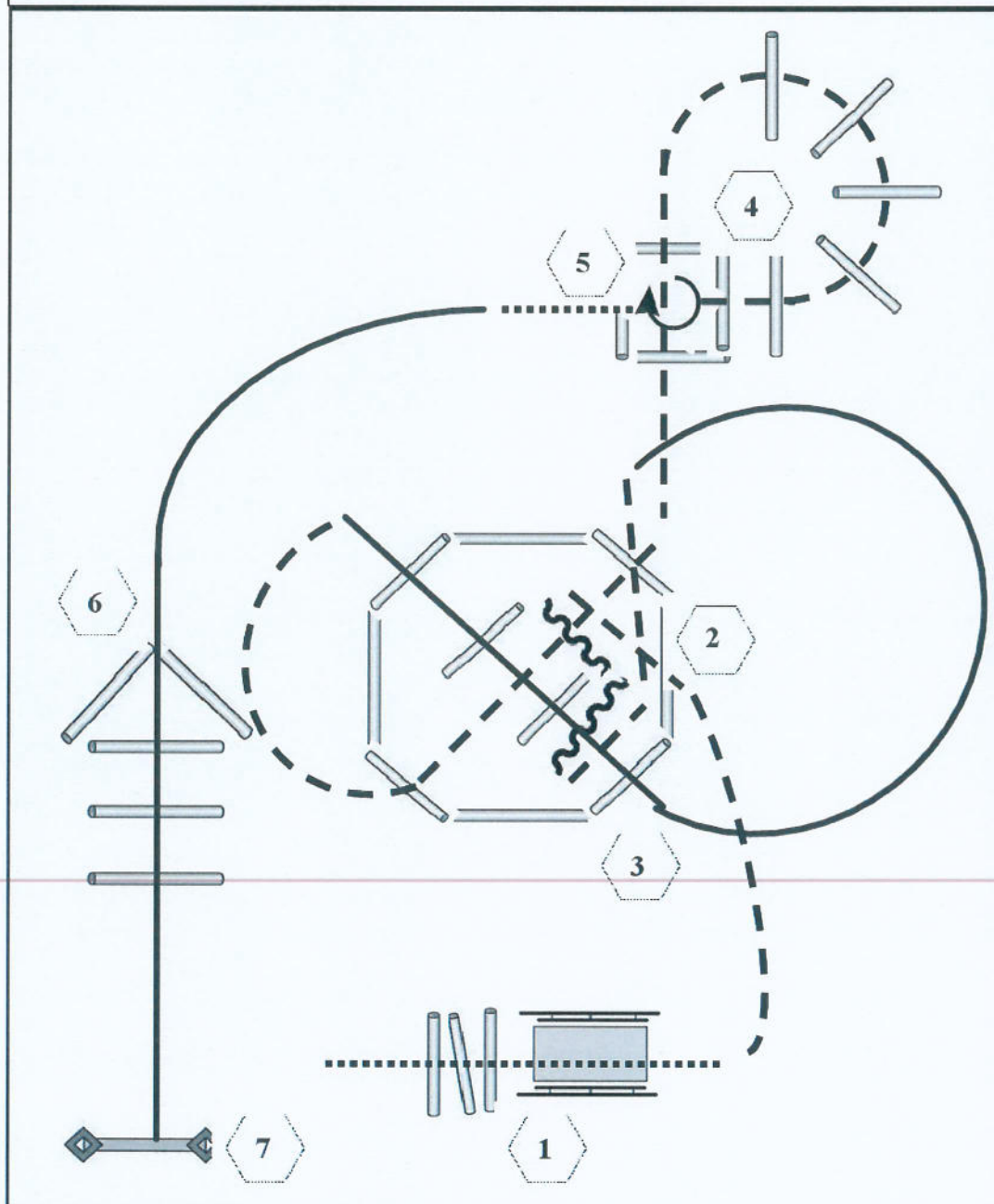

1. Walk Over, Brücke
2. Jog In, Back Up, Jog Out
3. Lope Over, Jog Over
4. Jog Over
5. Jog In, 360° rechts, Walk Out
6. Lope Over
7. Tor

	Back Up
	Walk
	Jog
	Lope
	Wechsel
	Erhöhung

Trail

LK 1/2 jun

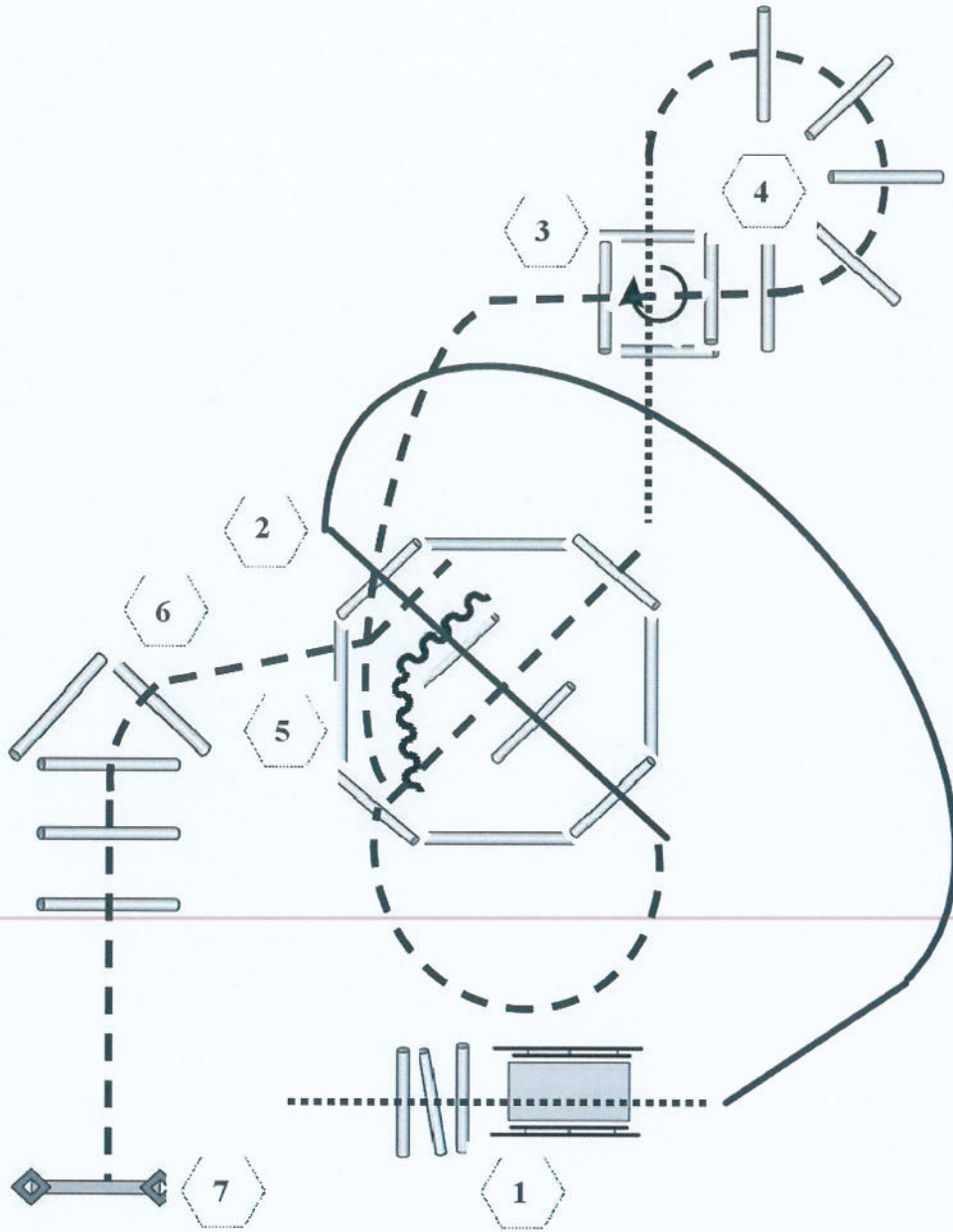

- 1. Walk Over, Brücke
- 2. Lope Over, Jog Over
- 3. Walk In, 360° rechts, Walk Out
- 4. Jog Over
- 5. Jog In, Back Up, Jog Out
- 6. Jog Over
- 7. Tor





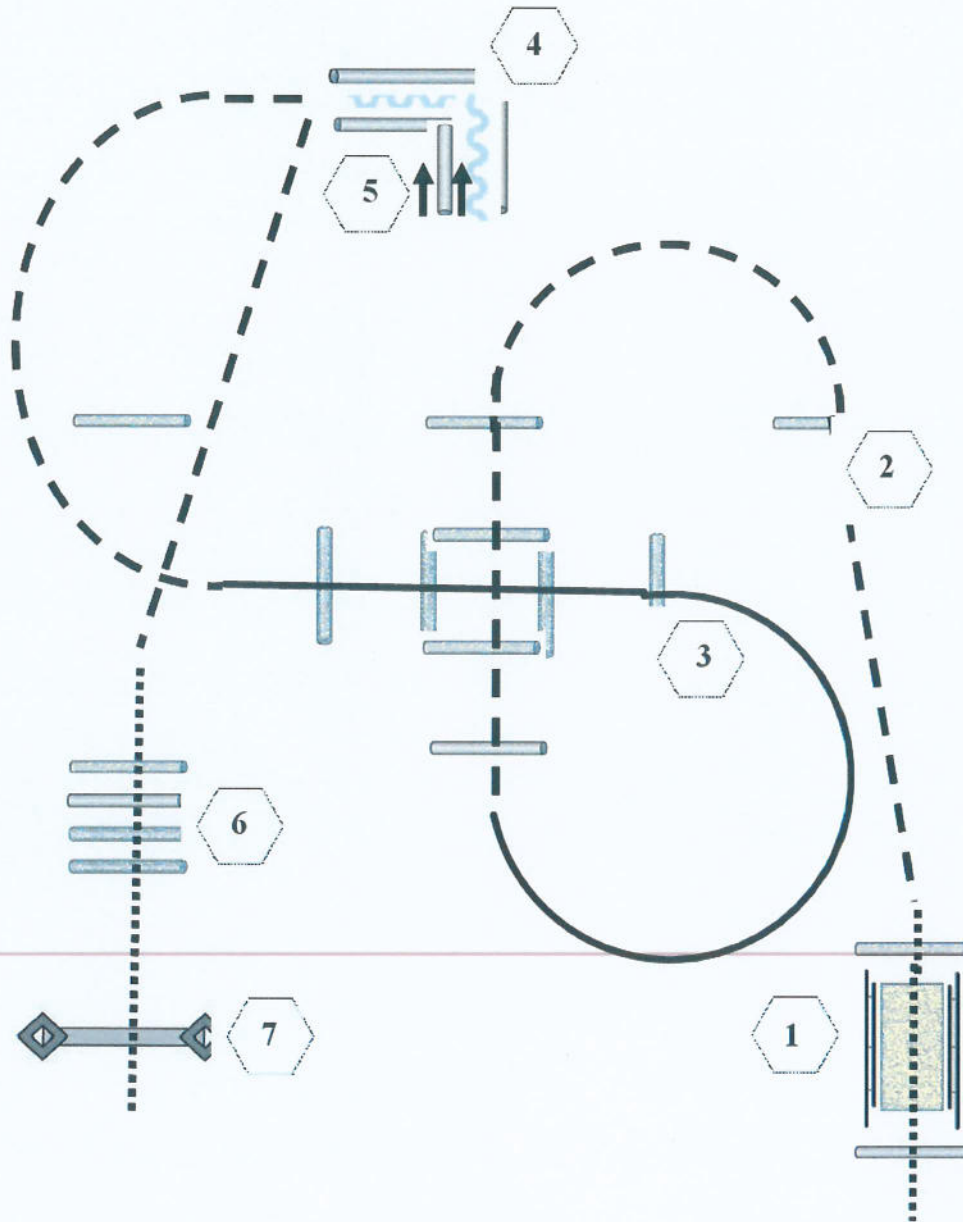

	Back Up
	Walk
	Jog
	Lope
	Wechsel
	Erhöhung

Trail

LK 3 A+B



1. Brücke
2. Jog Over
3. Lope Over
4. Back Up
5. Sidepass rechts
6. Walk Over
7. Tor

- | | |
|---------------------------------------------------------------------------------------|----------|
|  | Back Up |
|  | Walk |
|  | Jog |
|  | Lope |
|  | Wechsel |
|  | Erhöhung |

Trail

LK 4 A+B

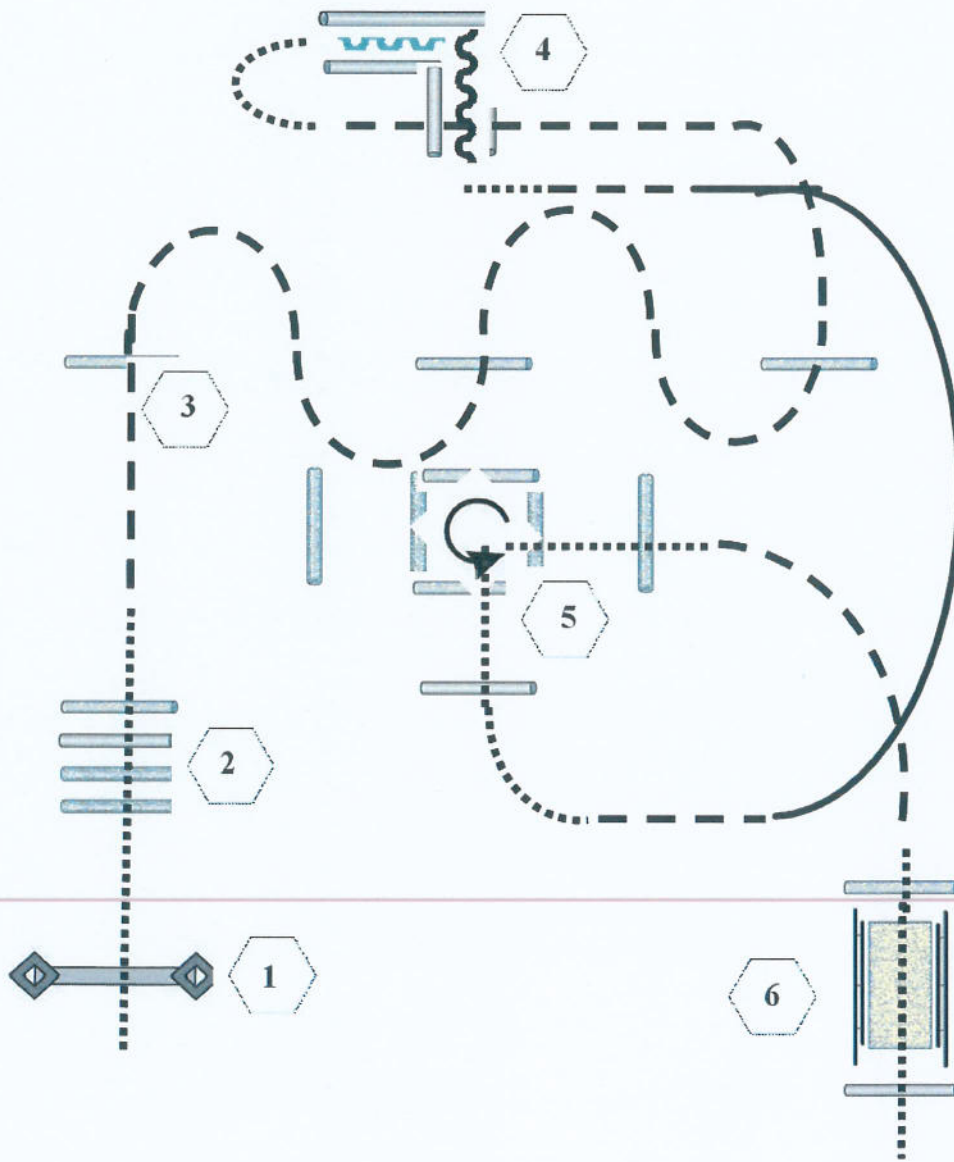

1. Tor
2. Walk Over
3. Jog Over
4. Back Up
5. Walk In, 270° Drehung links, Walk Out
6. Brücke

	Back Up
	Walk
	Jog
	Lope
	Wechsel
	Erhöhung

Trail

LK 5 A+B

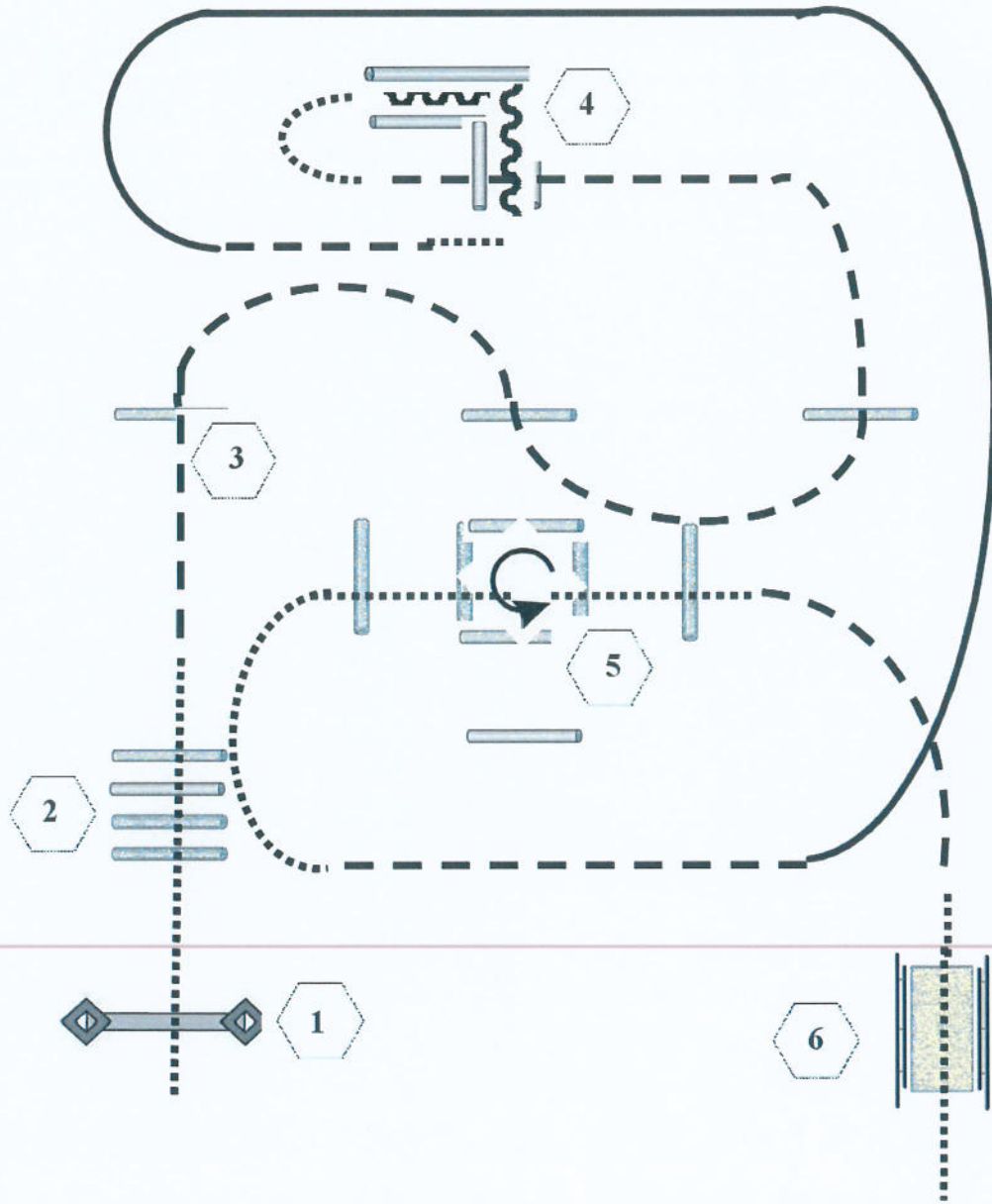

- 1. Tor
- 2. Walk Over
- 3. Jog Over
- 4. Back Up
- 5. Walk In, 360° Drehung links, Walk Out
- 6. Brücke





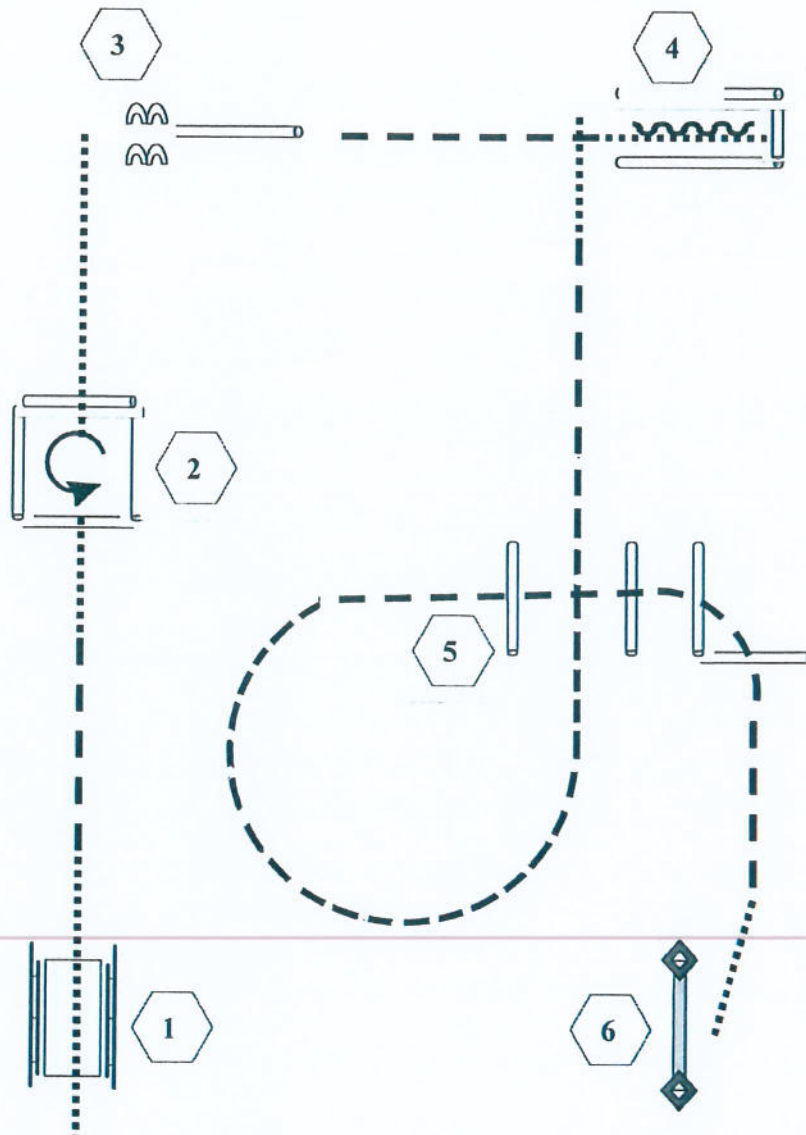

	Back Up
	Walk
	Jog
	Lope
	Wechsel
	Erhöhung

Trail

WT Trail





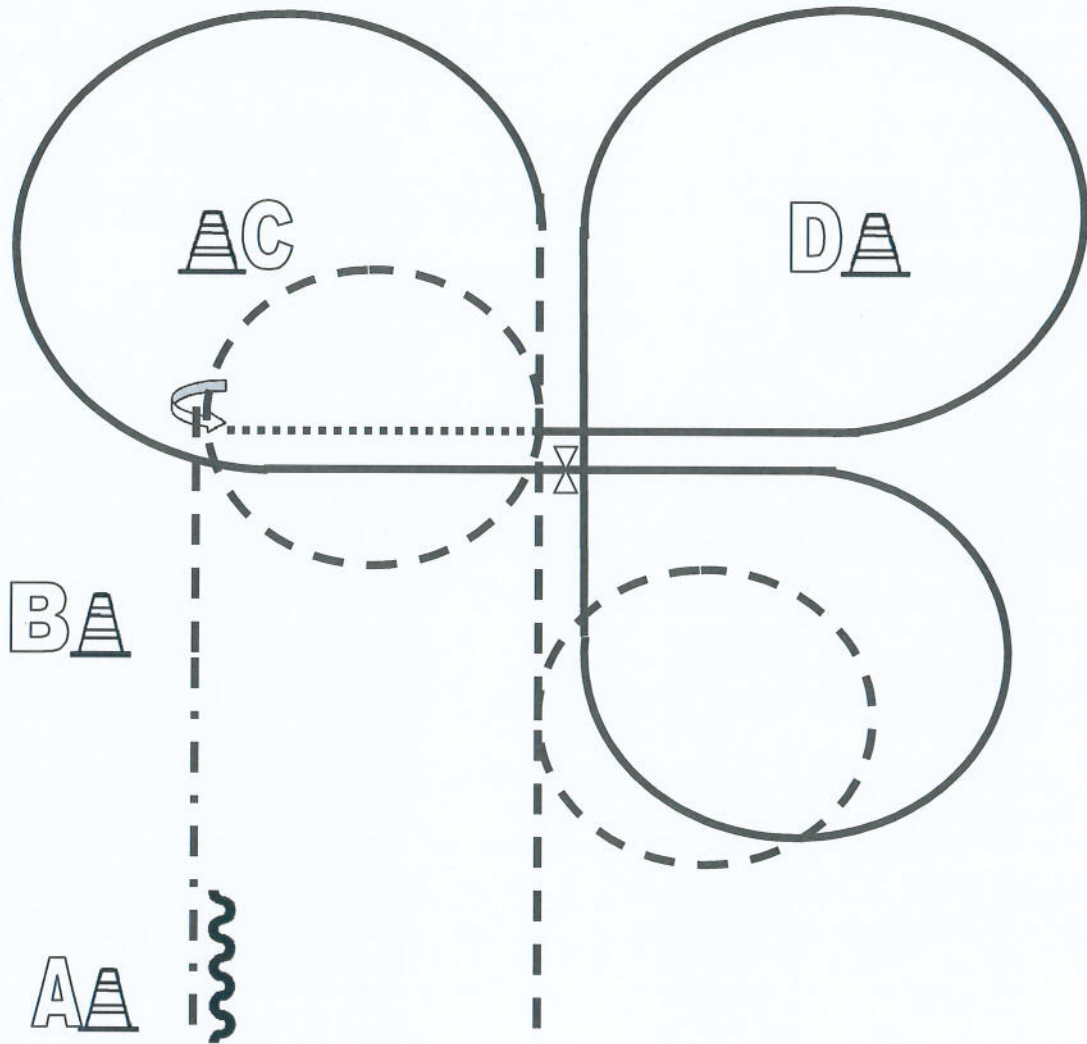

1. Brücke
2. Walk In, Box 360° Drehung links, Walk Out
3. Sidepass rechts
4. Walk In, Back Up
5. Jog Over
6. Tor

- | | |
|---------------------------------------------------------------------------------------|----------|
|  | Back Up |
|  | Walk |
|  | Jog |
|  | Lope |
|  | Wechsel |
|  | Erhöhung |

Western Horsemanship LK 1-2 A M Pattern 1





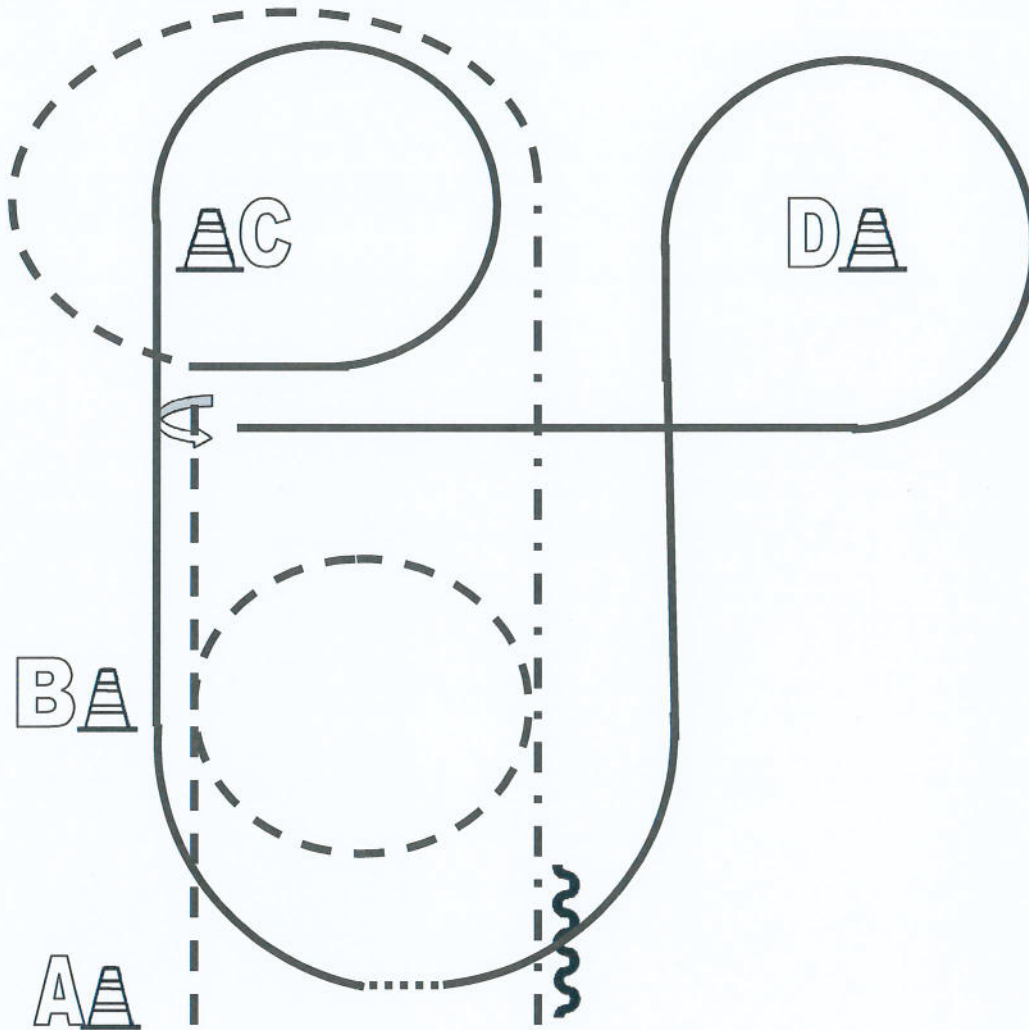

1. Beginnend aus dem Stand Höhe A im Jog
 Jogvolte rechts, weiter im Jog,
 Jogvolte links
2. Zwischen C und D Lope links. Volte um C, einf. od. flieg. Wechsel
 Lope rechts, Volte rechts und weiter zu D, Volte um D
 Mitte der Bahn durchparieren zum Walk und weiter bis C, Stop
3. 450° HHW links
 Jog bis B, extended Jog bis A, Stop,
 mind. 1 Pferdelänge rückwärtsrichten
 Im Walk zurück ins Line Up.

	Back Up
	Walk
	Jog
	Lope
	Wechsel

Western Horsemanship LK 1-2 B M Pattern 1







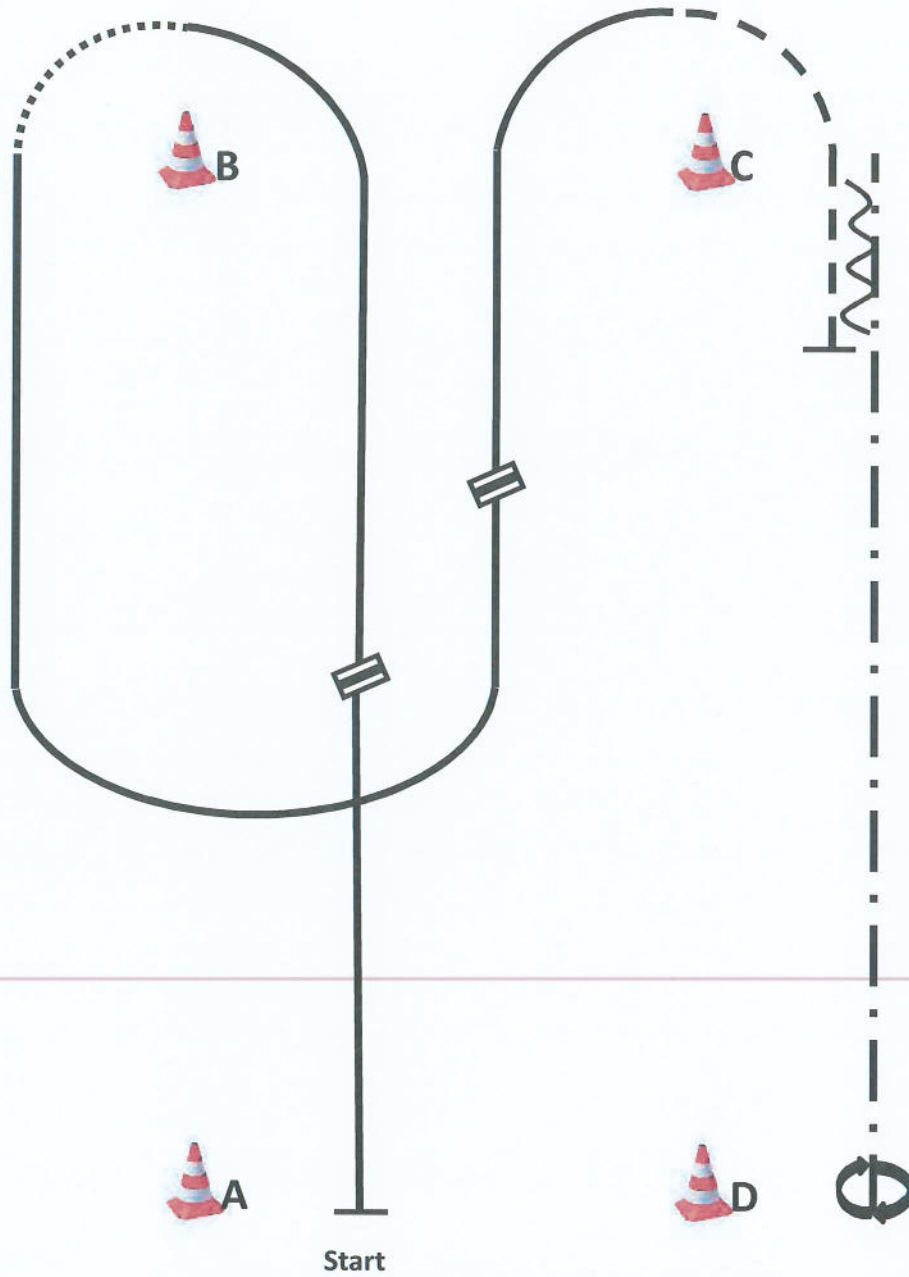

1. Beginnend aus dem Stand Jog, bei B Jogvolte rechts
Kurz vor C anhalten
270° HHW links
2. Lope links und Volte links um D
Einf. Wechsel über Walk
Lope rechts, Lopevolte rechts um C
3. Um C Jog
Auf Höhe C extended Jog
Höhe A Stop, mind. 1 Pferdelänge rückwärtsrichten
Im Walk zurück ins Line Up.

	Back Up
	Walk
	Jog
	Lope
	Wechsel

WHS LK 1/2 A/B



1. Be ready at A, left lope, lead change , right lope, walk.
 2. Right lope , lead change , left lope, jog past C, stop.
 3. back to C, ext. jog to D, 360° turn (opt. r/l).
- Walk to warm up area.

	Back
	Lope
	Jog
	Ext. Jog
	Walk
	Lead change flying/simple

Western Horsemanship

LK 3 A+B

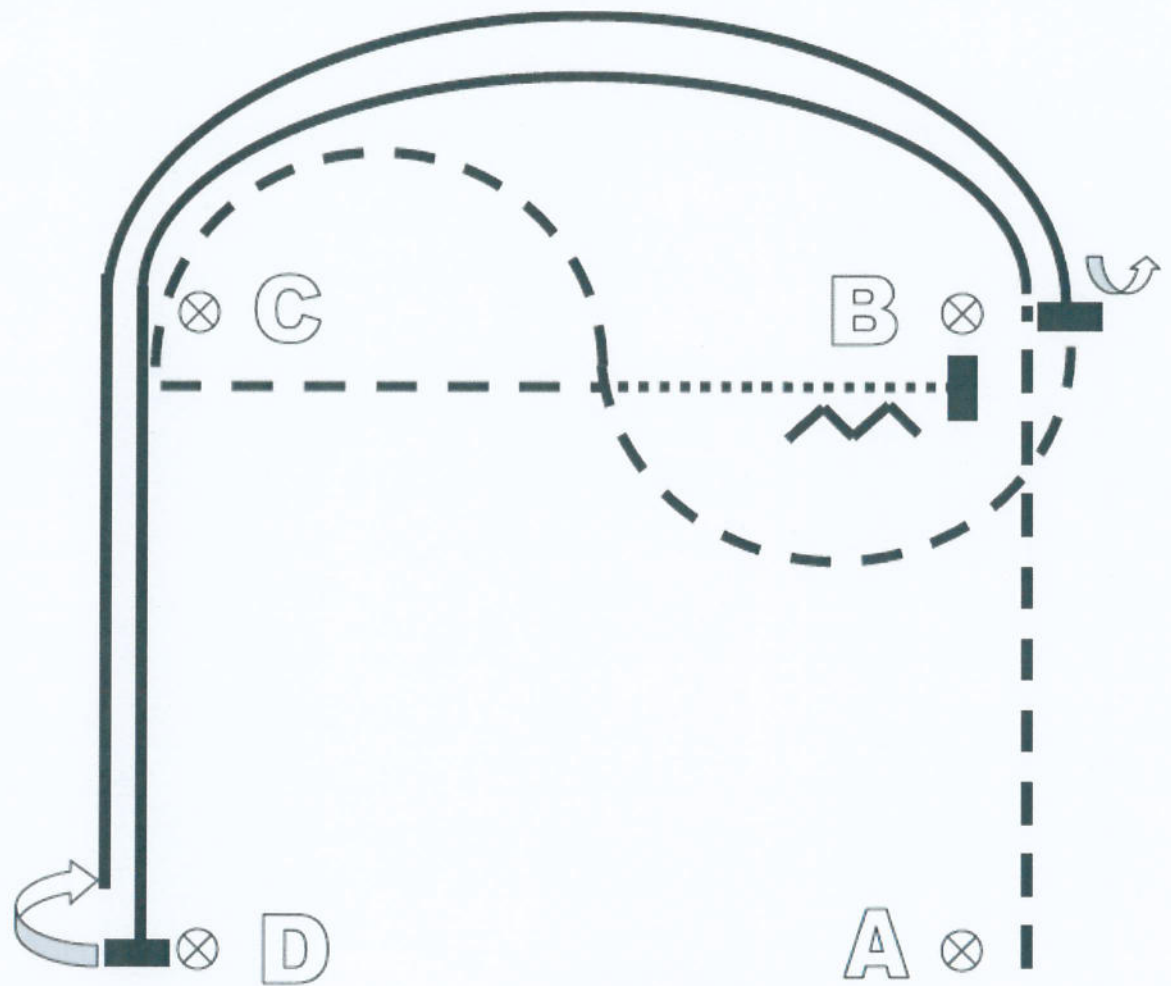

1. Von A nach B Jog.
Linkslope Zirkel B nach D.
Stopp, 180° Turn rechts.
2. Rechtslope zu B, Stopp.
Turn 360° links.
3. Jog halber Zirkel rechts,
Jog halber Zirkel links,
gerade bis in die Mitte von
B & C. Walk bis B, Stopp,
Back up (mind. 1
Pferdelänge).
4. Walk zurück ins Line up.

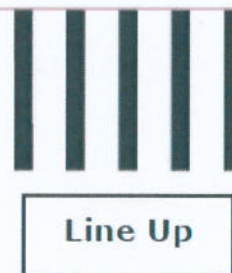

	Back Up
	Walk
	Jog
	Lope
	Wechsel

Western Horsemanship

LK 4 A+B

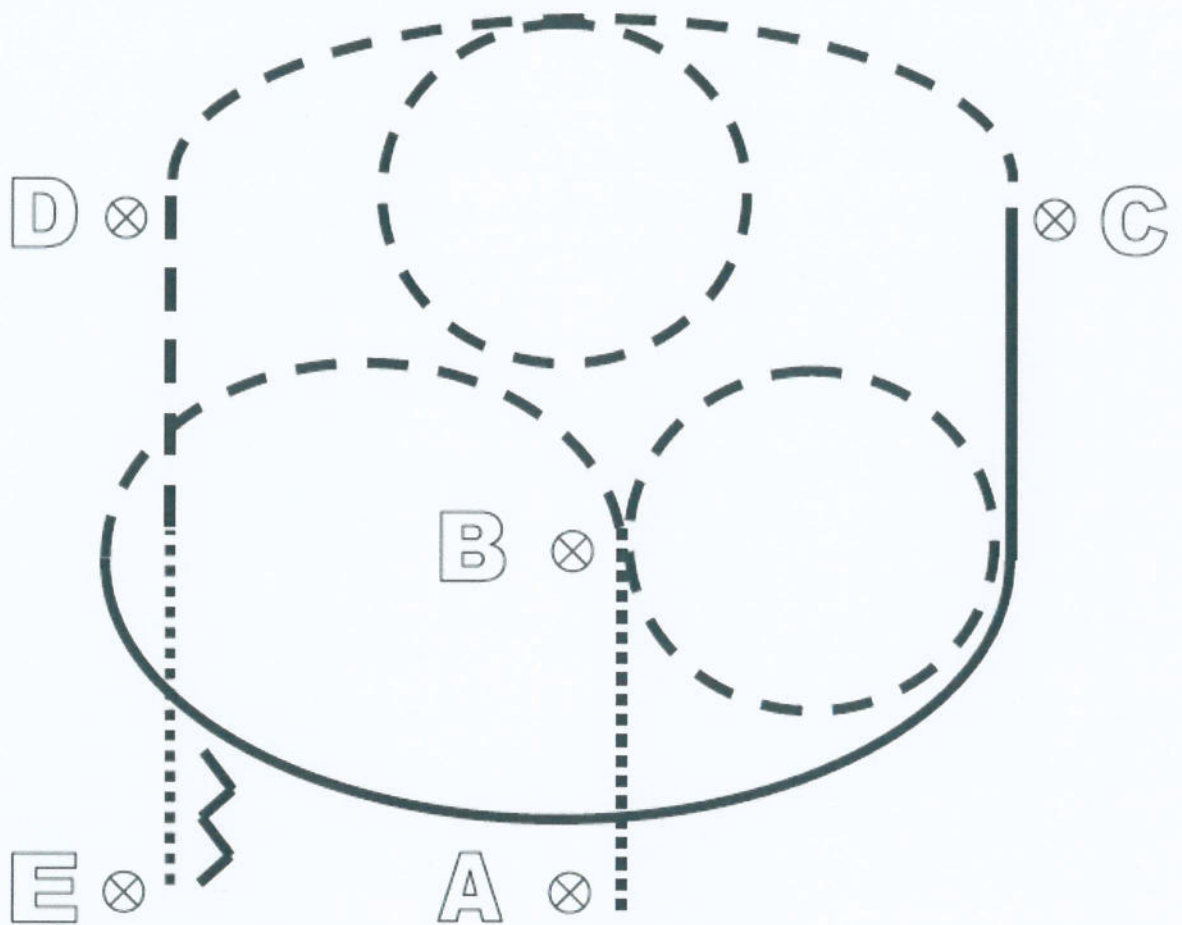

1. Von A nach B im Walk. Bei B Jog. Jogvolte rechts, $\frac{1}{2}$ Jogvolte links.
2. Höhe B Linkslope. Bei C Übergang zum Jog. Zwischen C und D Jogvolte links und weiter über D zu E.
3. Höhe B Übergang zum Walk. Walk bis E, bei E Stopp, Back up (mind. 1 Pferdelänge).
4. Walk zurück ins Line up.



Line Up



Back Up
Walk
Jog
Lope
Wechsel

Western Horsemanship

LK 5 A+B

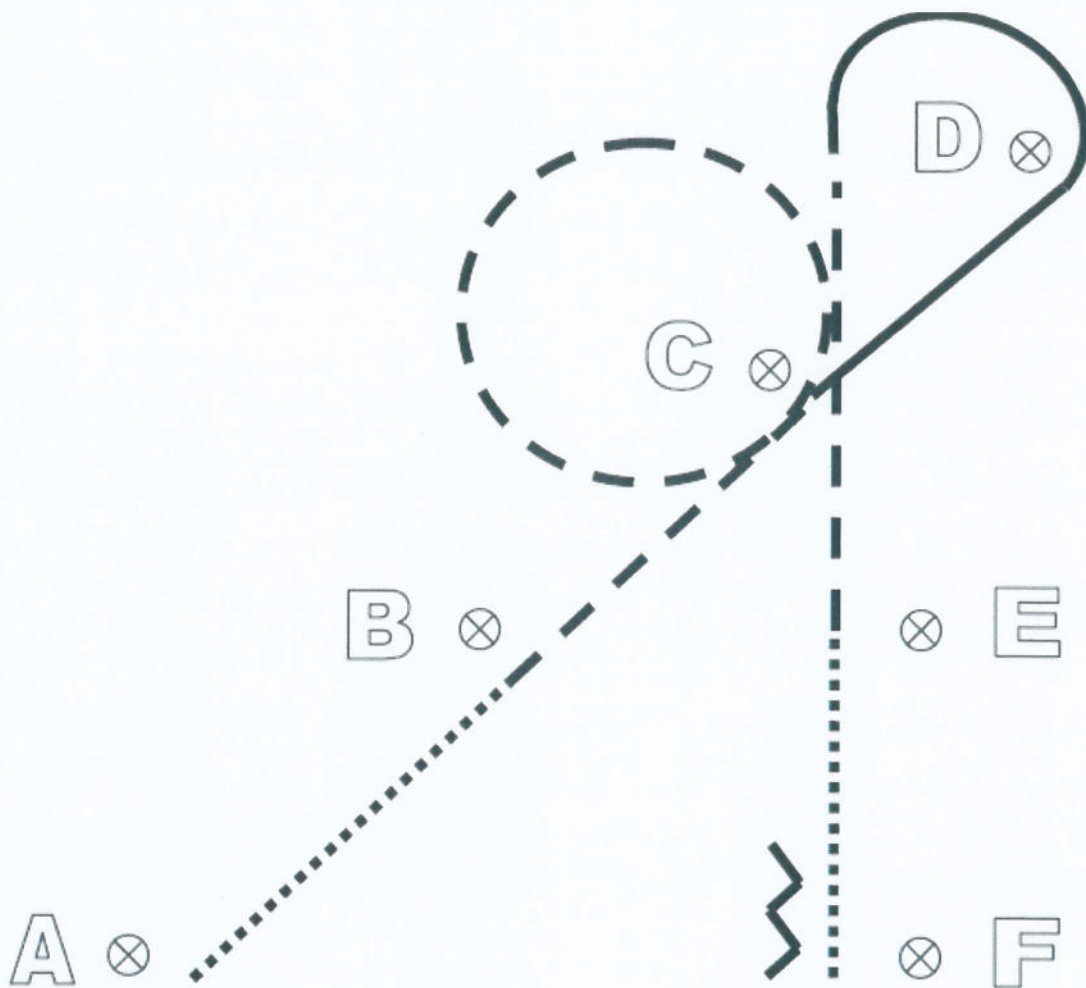

Line Up



1. Von A nach B im Walk. Von B nach C Jog. Jogvolte um C.
2. Bei C Linkslope. Lope um D. Höhe D durchparieren zum Jog, Jog bis E.
3. Von E bis F Walk. Bei F Stopp. Back up (mind. 1 Pferdelänge).
4. Walk zurück ins Line up.

Western Horsemanship

Walk Trot

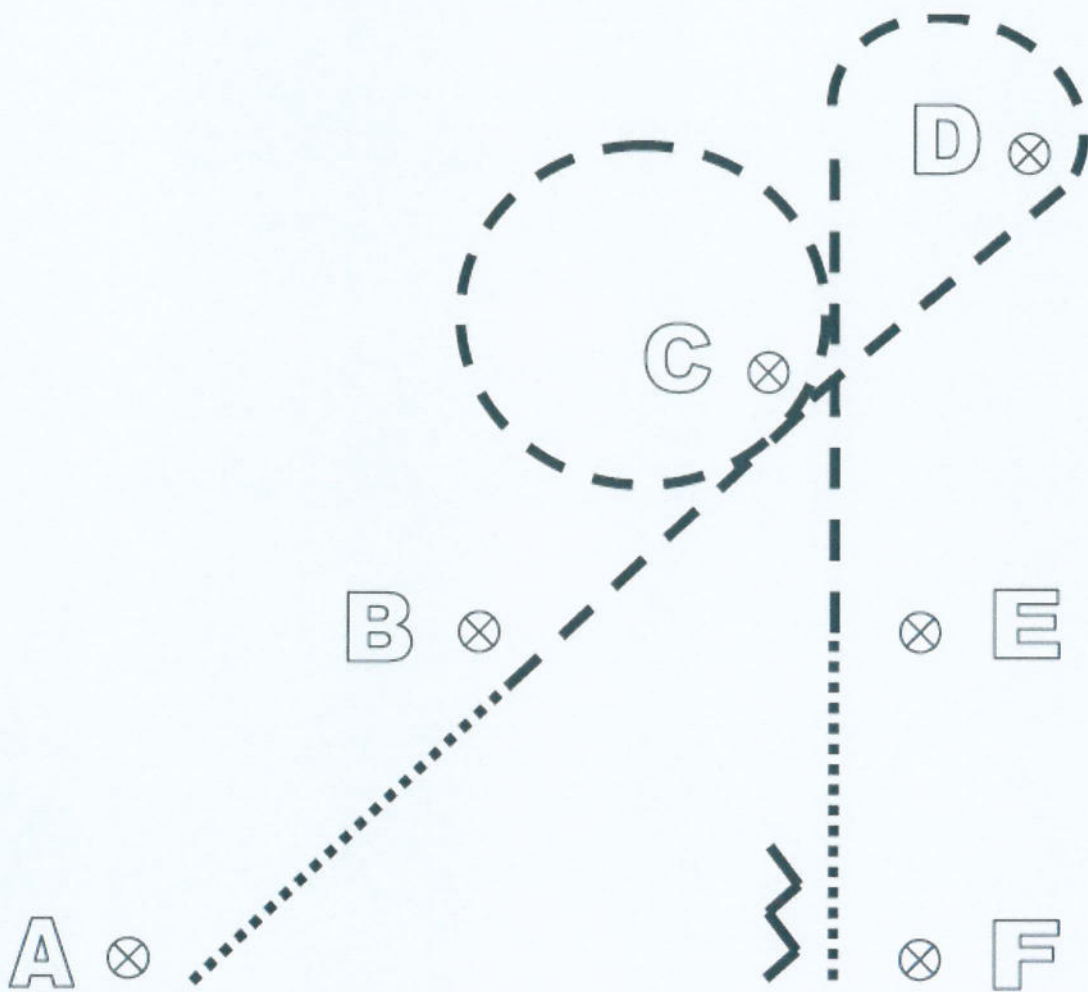

Line Up



Back Up
Walk
Jog
Lope
Wechsel

1. Von A nach B im Walk.
Von B nach C Jog.
Jogvolte um C.
2. Jog um D. Jog bis E.
3. Von E bis F Walk. Bei F Stopp. Back up (mind. 1 Pferdelänge).
4. Walk zurück ins Line up.

Western Riding
M 1/2 jun, M 1/2 B

Pattern 7

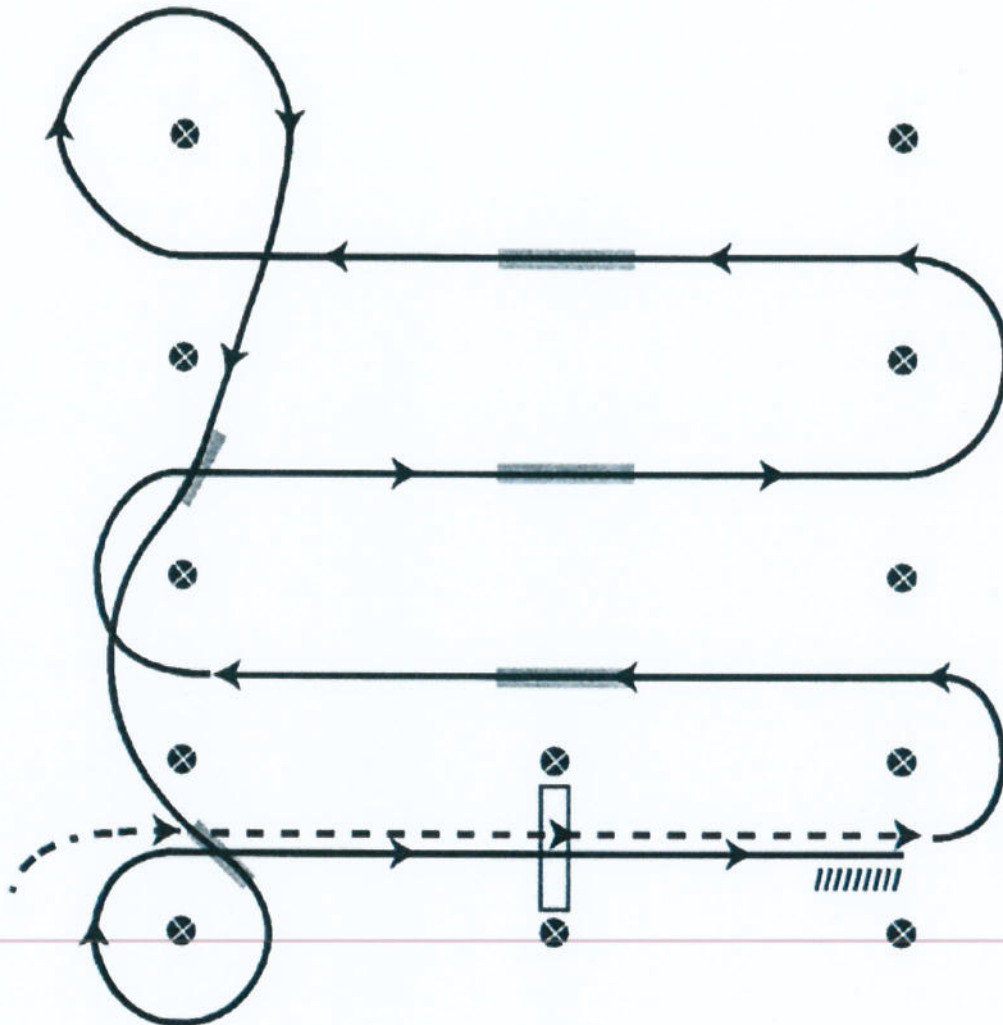

- 1) Schritt, zwischen den ersten beiden Markern Übergang zum Jog, Jog über die Stange
- 2) Zwischen den Markern Übergang zum Linksgalopp
- 3) 1. Wechsel auf der Mittellinie mit Seitenwechsel
- 4) 2. Wechsel auf der Mittellinie mit Seitenwechsel
- 5) 3. Wechsel auf der Mittellinie mit Seitenwechsel
- 6) Galoppvolte und 4. Wechsel auf der Linie zwischen den Pylonen
- 7) 5. Wechsel auf der Linie zwischen den Pylonen und Galoppvolte
- 8) Galopp über die Stange
- 9) Anhalten zwischen den Pylonen und mind. 3 m rückwärtsrichten
Verharren, um das Ende der Aufgabe anzuzeigen.

Western Riding
M 1/2 A sen, 1+2 A sen, 1 jun, 1-3 B, 3 A
 Pattern 8

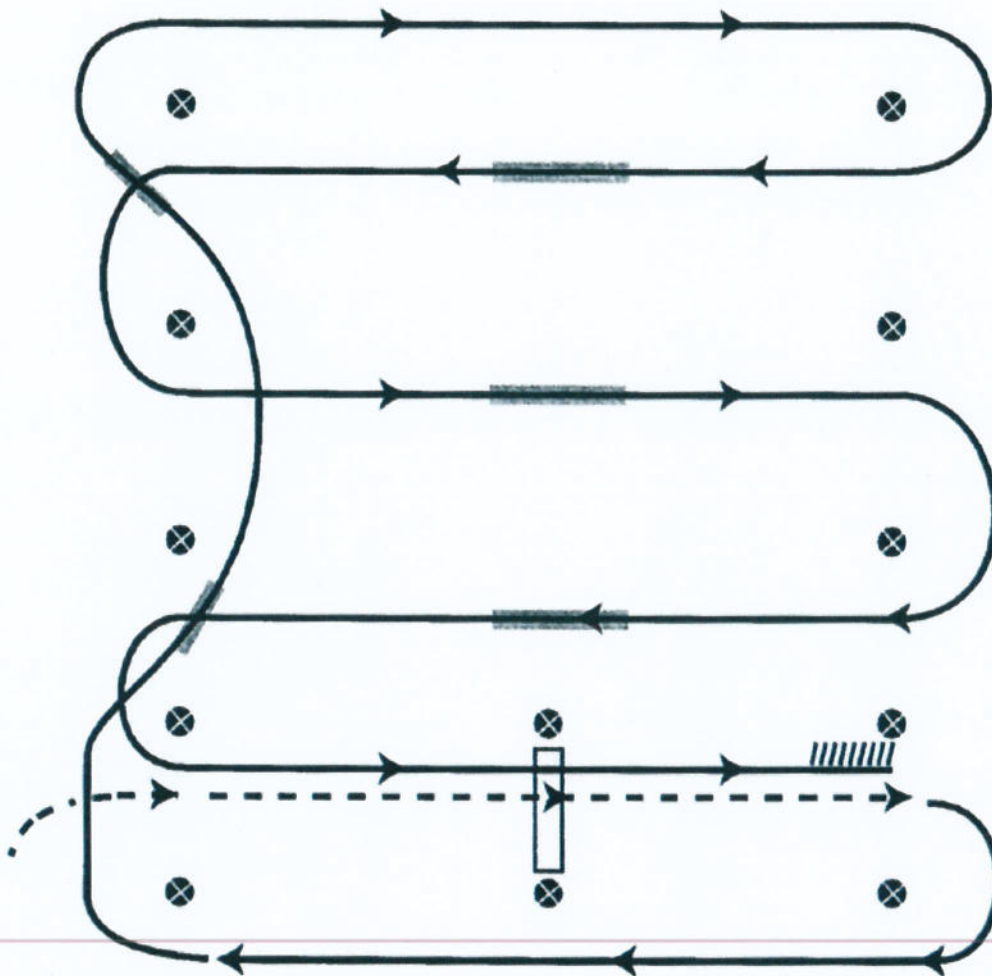

- 1) Schritt, zwischen den ersten beiden Markern Übergang zum Jog, Jog über die Stange
- 2) Zwischen den Markern Übergang zum Rechtsgalopp
- 3) 1. Galoppwechsel auf der Linie zwischen den Pylonen
- 4) 2. Galoppwechsel auf der Linie zwischen den Pylonen
- 5) 3. Galoppwechsel auf der Mittellinie mit Seitenwechsel
- 6) 4. Galoppwechsel auf der Mittellinie mit Seitenwechsel
- 7) 5. Galoppwechsel auf der Mittellinie mit Seitenwechsel
- 8) Galopp über die Stange
- 9) Anhalten zwischen den Pylonen und mind. 3 m rückwärtsrichten

Verharren, um das Ende der Aufgabe anzuzeigen.